



OpenOffice.orgTM

LibreOffice^x

The Document Foundation

Adressen Printen

HCC Fryslân Ab Schuurhuis 2010

Adres etiketten, enveloppen en mailings printen met OpenOffice Writer of LibreOffice Writer.

Voor het printen van adresbestanden met OpenOffice en LibreOffice Writer, moet de volledige office suite geïnstalleerd zijn.

Inclusief het database programma Base.

OpenOffice downloaden.

De nederlandse versie van OpenOffice 3.2.1
kan worden gedownload van:

<http://nl.openoffice.org/> Het bestand is 146MB groot.

OpenOffice bestaat uit de volgende programma's:

Writer tekstverwerker

Calc werkblad

Impress presentatie

Base database

Draw tekenprogramma

Math formulemodule

Adres etiketten, enveloppen en brieven met OpenOffice Writer.

Wat wordt er in deze presentatie behandeld?

Een adresbestand maken in Calc of Excel.

Het adresbestand gebruiken in Writer om adres etiketten en enveloppen te printen.

Het adresbestand gebruiken in Writer om brieven van adressen te voorzien.

Een adresbestand maken in Calc.

**Calc is het werkblad programma van de
OpenOffice.org kantoor suite.**

**Klik op het logo van OpenOffice op je
bureaublad om het openingsscherm
van OO te activeren.**

Een adresbestand maken in Calc.



Tekstdocument



Tekening



Werkblad



Gegevensbron



Presentatie



Formule



Open een document...



Sjablonen...

Klik op Werkblad om Calc te starten



ORACLE®

Een adresbestand maken in Calc.

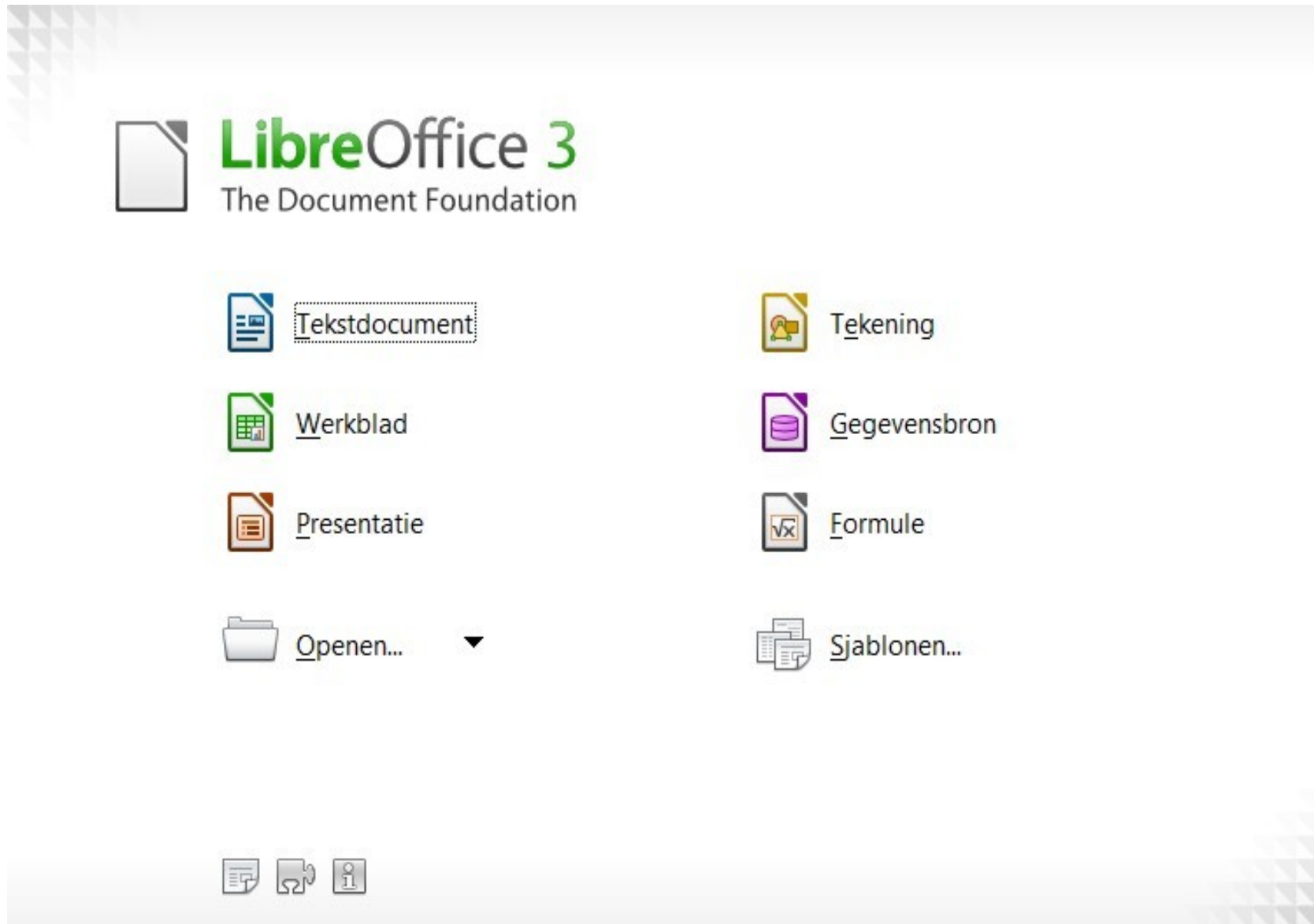

Een adresbestand maken in Calc.

The screenshot shows the OpenOffice.org Calc application window titled "Geen titel 1 - OpenOffice.org Calc". The menu bar includes "Bestand", "Bewerken", "Beeld", "Invoegen", "Opmaak", "Extra", "Gegevens", "Venster", and "Help". The toolbar contains various icons for file operations, editing, and formatting. The font toolbar is highlighted with a red oval, showing "Arial" as the selected font, size "10", and icons for bold (B), italic (I), and underline (U). A red box labeled "Lettertype en eigenschappen" points to this toolbar. The text color icon (A with a color swatch) is also circled in red, with a red box labeled "Tekstkleur" pointing to it. The spreadsheet grid shows columns A through J and rows 1 through 14. A red box labeled "Kolombreedte instellen" points to the column width adjustment handle between columns A and B. A red triangle points to cell F12.

Geen titel 1 - OpenOffice.org Calc

Bestand Bewerken Beeld Invoegen Opmaak Extra Gegevens Venster Help

Arial 10 B I U

A1

A B C D E F G H I J

1

2

3

4

5

6

7

8

9

10

11

12

13

14

Lettertype en eigenschappen

Tekstkleur

Kolombreedte instellen

Een adresbestand maken in Calc.

The image shows a screenshot of the OpenOffice Calc application window. The title bar reads "Geen titel 3 - OpenOffice.org Calc". The menu bar includes "Bestand", "Bewerken", "Beeld", "Invoegen", "Opmaak", "Extra", "Gegevens", "Venster", and "Help". The toolbar contains various icons for file operations, editing, and formatting. The spreadsheet grid is visible with columns A through J and rows 1 through 23. A red-bordered box in the center of the grid contains the text "Een maagdelijk Calc scherm." Another red-bordered box at the bottom of the grid contains the text "Vul in de vakken van rij 1 de kolomkoppen in." The cell A1 is currently selected.

Geen titel 3 - OpenOffice.org Calc

Bestand Bewerken Beeld Invoegen Opmaak Extra Gegevens Venster Help

A1

Een maagdelijk Calc scherm.

Vul in de vakken van rij 1 de kolomkoppen in.

Een adresbestand maken in Calc.

Demo_adresbestand.xls - LibreOffice Calc

Bestand Bewerken Beeld Invoegen Opmaak Extra Gegevens Venster Help

Arial 12

f_w Σ = Geb.jaar

	A	B	C	D	E	F	G	H	I	J
1	Titel	Voornr	tv	Naam	Adres	Postcode	Plaats	Roepnaam	Geb.jaar	Rel
2	Dhr.	A.H.	van	Kostgemaakt	Violierenlaan 22	9346AD	Uitermeden	Anton	1965	L
3	Dhr.	K.		Nooitgezien	Tulpstraat 13	7203KK	Waaktermen	Karel	1967	L
4	Mevr.	T.		Coreman	Borneoplein 33-2	1077KG	Amsterdam	Tine	1961	D
5	Fam.	A. & G.		Sleutelmaker	Spreeuwenstraat	5108DG	Tussenstop	Age	1972	L
6	Mevr.	H.	ten	Torenhoogte	Wierde 26	9133GZ	Zoutemolen	Hennie	1991	L
7	Dhr.	A.	van	Ginnekers	Heuvelstraat 24A	7930 TT	Bontingem	Arie	1972	V
8	N.V.			Construction BV.	Industriepark 134	1207DR	Westermeerland			S
9	Mevr.	J.C.		Stoeltjes	Hogeweg 14	1109TR	Ankemeer	Connie	1990	L
10	BV			Nemeta	Laurenssteeg 33	2207AK	Vlietbergen			S
11	Dhr.	C.	ten	Hove	Calibraweg 71	3133TV	Hogewierde	Cor	1959	D
12	Mej.	A.		Grootisma	Tivoliweg 23	9346BF	Uitermeden	Anke	1986	L
13	Dhr.	K.		Benschot	Achterstraat	4331GG	Weerden	Klaas	1964	V
14										

Kolomkoppen

Filter gegevens

Een adresbestand maken in Calc.

- Sla het adresbestand op bij **Mijn Documenten** in bijvoorbeeld de submap **Tabellen**.
- Standaard slaat Calc het bestand op in **OD formaat**. Dit formaat kan binnen OpenOffice universeel gelezen worden.
- Het is ook mogelijk het bestand in het **XLS** formaat van Microsoft Office of een hele reeks andere formaten op te slaan.

Opslaan als

Opslaan in: Tabelton

1

Kies in menu Bestand Opslaan als en navigeer naar de locatie waar het opgeslagen moet worden.

2

Kies gewenste bestandsformaat.

3

Bestandsnaam: Demo_adresbestand

Opslaan als type: ODF-werkblad (.ods)

Opslaan

Annuleren

- ODF-werkblad (.ods)
- ODF-werkbladsjabloon (.ots)
- OpenOffice.org 1.0 Werkblad (.sxc)
- OpenOffice.org 1.0 Werkblad Sjabloon (.stc)
- Data Interchange Format (.dif)
- dBASE (.dbf)
- Microsoft Excel 97/2000/XP (.xls)
- Microsoft Excel 97/2000/XP Sjabloon (.xlt)
- Microsoft Excel 95 (.xls)
- Microsoft Excel 95 Sjabloon (.xlt)
- Microsoft Excel 5.0 (.xls)
- Microsoft Excel 5.0 Sjabloon (.xlt)
- StarCalc 5.0 (.sdc)
- StarCalc 5.0 Sjabloon (.vor)
- StarCalc 4.0 (.sdc)
- StarCalc 4.0 Sjabloon (.vor)
- StarCalc 3.0 (.sdc)
- StarCalc 3.0 Sjabloon (.vor)
- SYLK (.slk)
- Tekst CSV (.csv)
- HTML Document (OpenOffice.org Calc) (.html)
- Microsoft Excel 2003 XML (.xml)
- Pocket Excel (.pxl)
- Unified Office Format spreadsheet (.uos)

Een adresbestand filteren in Calc.

Klik op **Gegevens** in de menubalk.
Kies in het uitrolmenu **Filter** en **Standaardfilter**

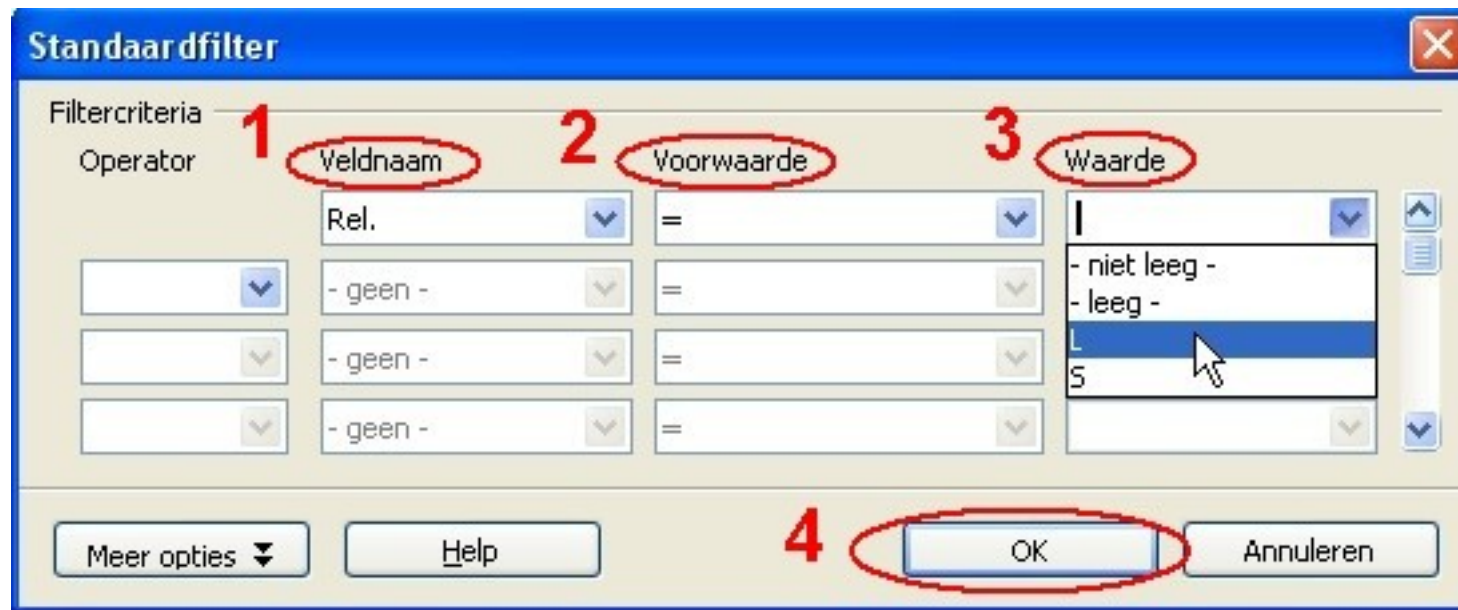

Een adresbestand filteren in Calc.

Demo_adresbestand.ods - OpenOffice.org Calc

Bestand Bewerken Beeld Invoegen Opmaak Extra Gegevens Venster Help

Openen

Arial 10,5

	A	B	C	D	E	F	G	H	I	J
1	Titel	Voortrs	tv	Naam	Adres	Postcode	Plaats	Roepnaam	Geb.jaar	Rel.
2	Dhr.	A.H.	van	Kostgemaakt	Violierenlaan 22	9346AD	Uitermeden	Anton	1965	L
3	Dhr.	K.		Nooitgezien	Tulpstraat 13	7203KK	Waaktermen	Karel	1967	L
4	Fam.	A. & G.		Sleutelmaker	Spreeuwenstraat	5108DG	Tussenstop	Age	1972	L
5	Mevr.	H.	ten	Torenhoogte	Wierde 26	9133GZ	Zoutemolen	Hennie	1991	L
6	N.V.			Construction BV	Industriepark 134	1207DR	Westerveerland			S
7	Mevr.	J.C.		Stoeltjes	Hogeweg 14	1109TR	Ankemeer	Connie	1990	L
8	BV			Neimeca	Laurenssteeg 33	2207AK	Vlietbergen			S
9	Mej.	A.		Grootsmia	Tivoliweg 23	9346BF	Uitermeden	Anke	1986	L
10										
11										
12										
13										
14										
15										
16										
17										
18										
19										
20										
21										
22										
23										

Standaardfilter

Filtercriteria

Operator	Veldnaam	Voorwaarde	Waarde
	Geb.jaar	>	1980
	- geen -	=	
	- geen -	=	
	- geen -	=	

Meer opties Help OK Annuleren

Adresbestand gefilterd op geboortejaar.

Demo_adresbestand.ods - OpenOffice.org Calc

Bestand Bewerken Beeld Invoegen Opmaak Extra Gegevens Venster Help

Arial

A1:J9

	A	B	C	D	E	F	G	H	I	J
1	Titel	Voortrs	tv	Naam	Adres	Postcode	Plaats	Roepnaam	Geb.jaar	Rel.
5	Mevr.	H.	ten	Torenhoogte	Wierde 26	9133GZ	Zoutemolen	Hennie	1991	L
7	Mevr.	J.C.		Stoeltjes	Hogeweg 14	1109TR	Ankemeer	Connie	1990	L
9	Mej.	A.		Grootsma	Tivoliweg 23	9346BF	Uitermeden	Anke	1986	L
10										
11										
12										
13										
14										
15										
16										

Deelnemers jonger dan 30 jaar uitgefilterd.

**Naast een adresbestand in Calc
kunnen we ook gebruik maken
van een Excel bestand in Writer.**

Adres etiketten maken in Writer.



The screenshot displays the OpenOffice.org 3 desktop environment. At the top left is the text "OpenOffice.org™ 3" with a logo of three birds. At the top right is a blue circular icon with the same bird logo. The Start menu is open, showing several options: "Tekstdocument" (highlighted with a red oval and an arrow pointing to a red box), "Werkblad", "Presentatie", "Open een document...", "Tekening", "Gegevensbron", "Formule", and "Sjablonen...". At the bottom left are four small icons: a document, a folder, a person, and a key. At the bottom right is the "ORACLE®" logo.

Start Writer door op Tekstdocument te klikken.

Writer starten vanuit een andere OpenOffice of LibreOffice applicatie.

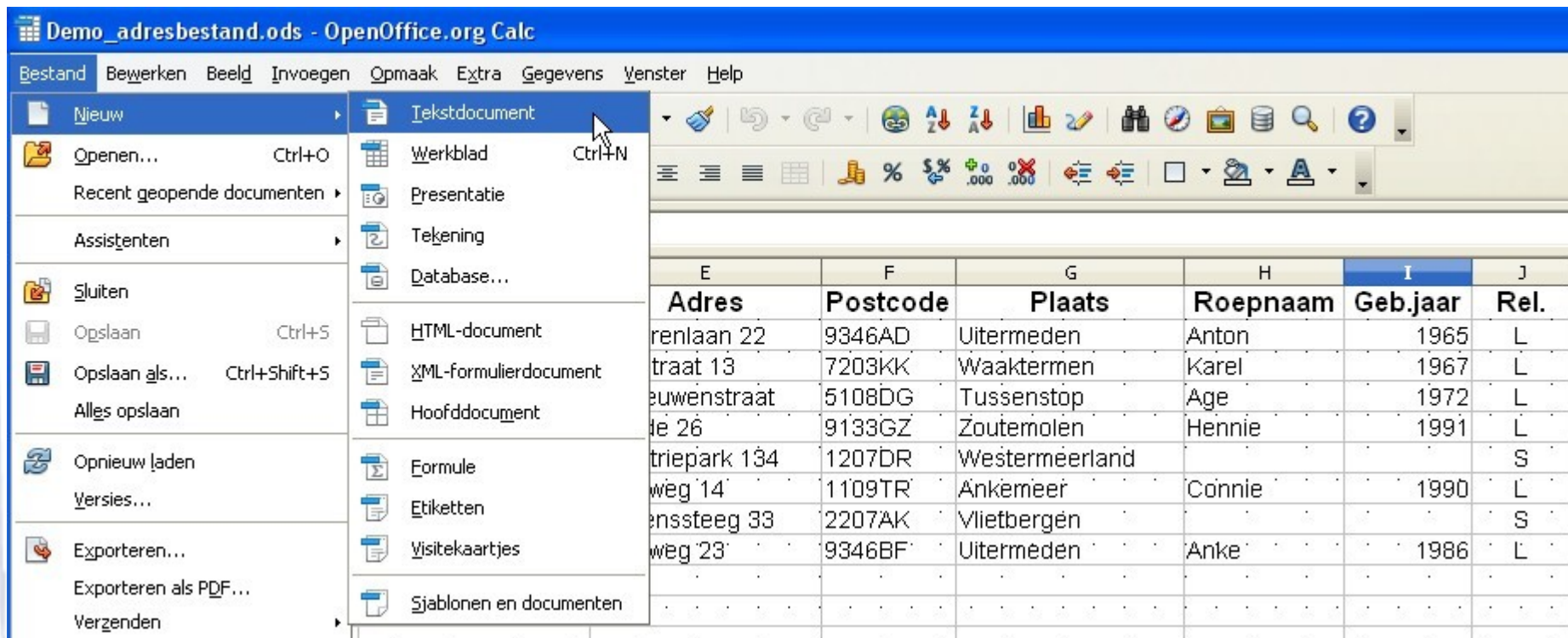

The screenshot shows the OpenOffice Calc application window titled "Demo_adresbestand.ods - OpenOffice.org Calc". The menu bar includes "Bestand", "Bewerken", "Beeld", "Invoegen", "Opmaak", "Extra", "Gegevens", "Venster", and "Help". The "Bestand" menu is open, showing options like "Nieuw", "Openeren...", "Recent geopende documenten", "Assistenten", "Sluiten", "Opslaan", "Opslaan als...", "Alles opslaan", "Opnieuw laden", "Versies...", "Exporteren...", "Exporteren als PDF...", and "Verzenden". The "Nieuw" submenu is also open, with "Tekstdocument" selected. Other options in the submenu include "Werkblad", "Presentatie", "Tekening", "Database...", "HTML-document", "XML-formulierdocument", "Hoofddocument", "Formule", "Etiketten", "Visitekaartjes", and "Sjablonen en documenten". The spreadsheet area shows a table with columns E through J, containing address data.

E	F	G	H	I	J
Adres	Postcode	Plaats	Roepnaam	Geb.jaar	Rel.
renlaan 22	9346AD	Uitermeden	Anton	1965	L
straat 13	7203KK	Waaktermen	Karel	1967	L
euwenstraat	5108DG	Tussenstop	Age	1972	L
te 26	9133GZ	Zoutemolen	Hennie	1991	L
triepark 134	1207DR	Westermeerland			S
weg 14	1109TR	Ankemeer	Connie	1990	L
enssteeg 33	2207AK	Vlietbergen			S
weg 23	9346BF	Uitermeden	Anke	1986	L

Het adresbestand bekend maken bij Writer.

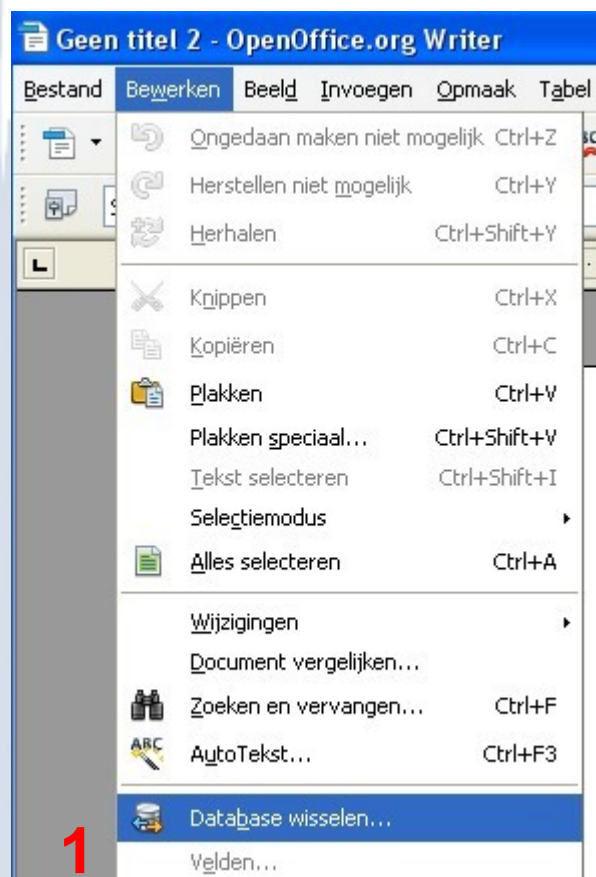

Het adresbestand bekend maken bij OO Writer.



Het adresbestand bekend maken bij Writer.

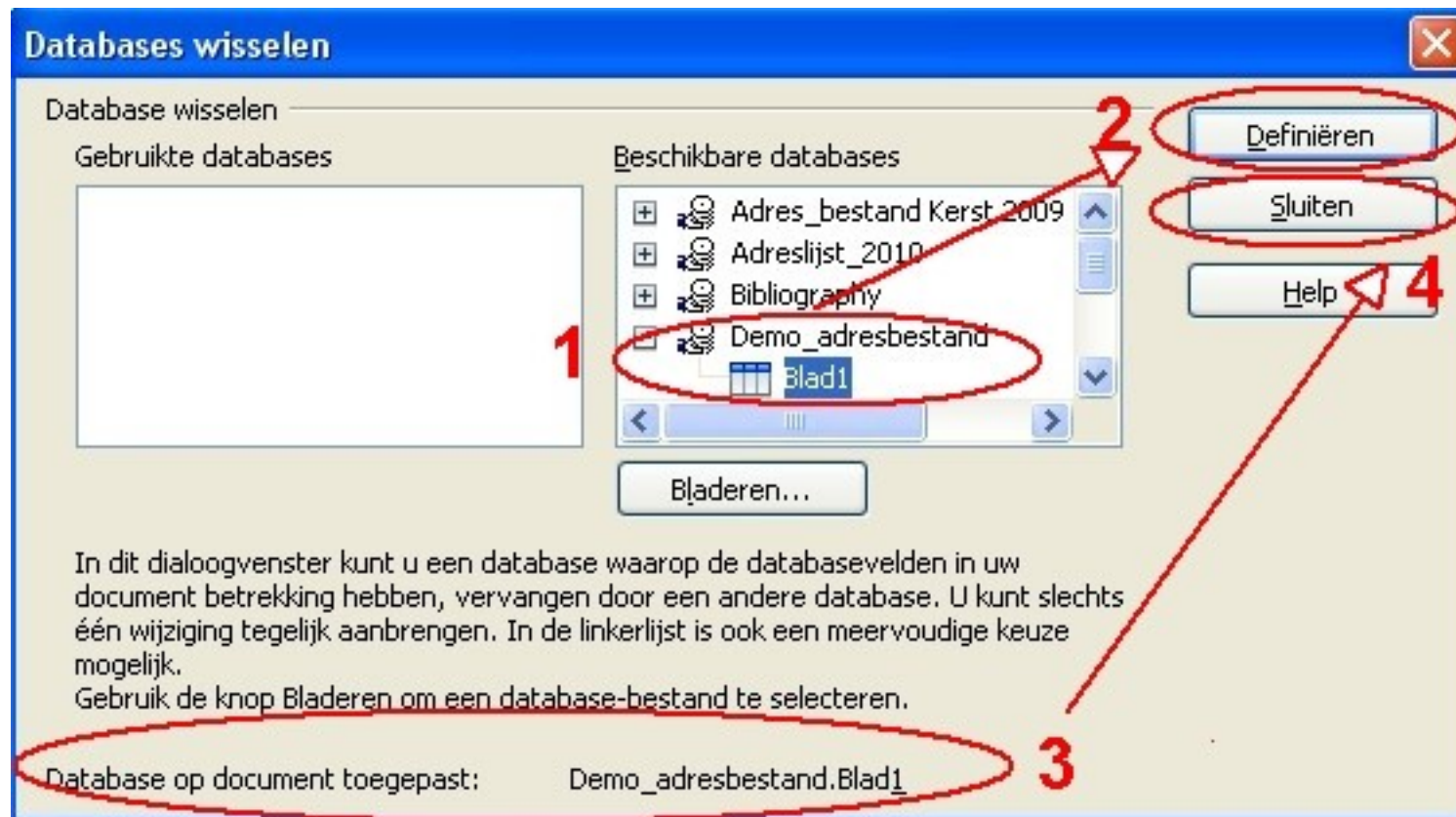

Het etiket instellen.

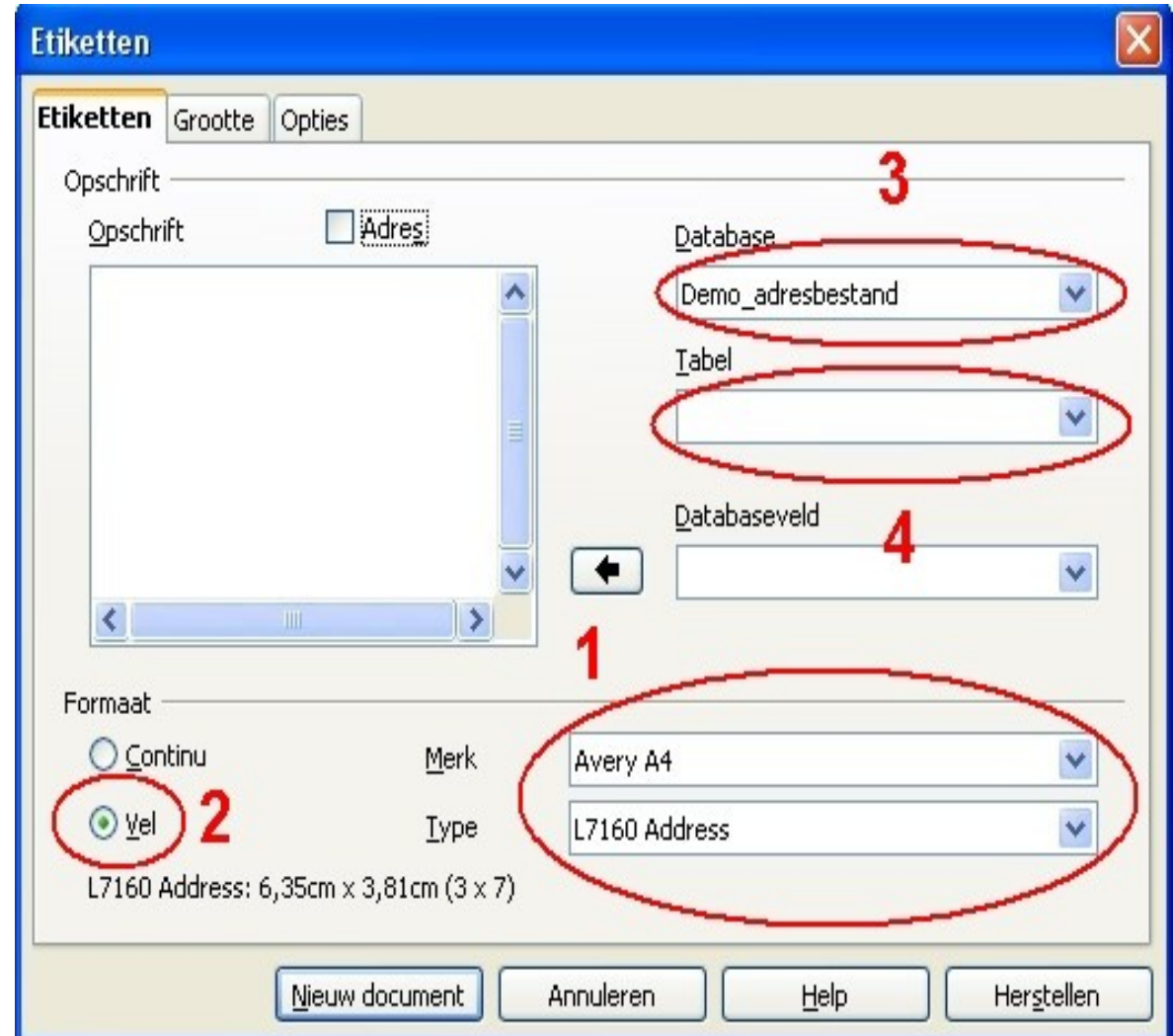
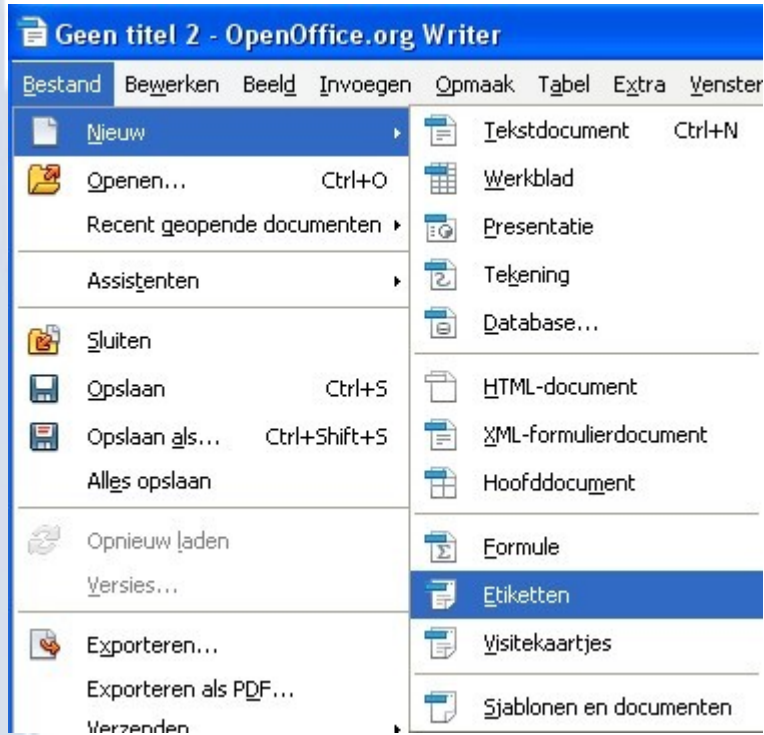

Een afwijkende etiketmaat instellen.

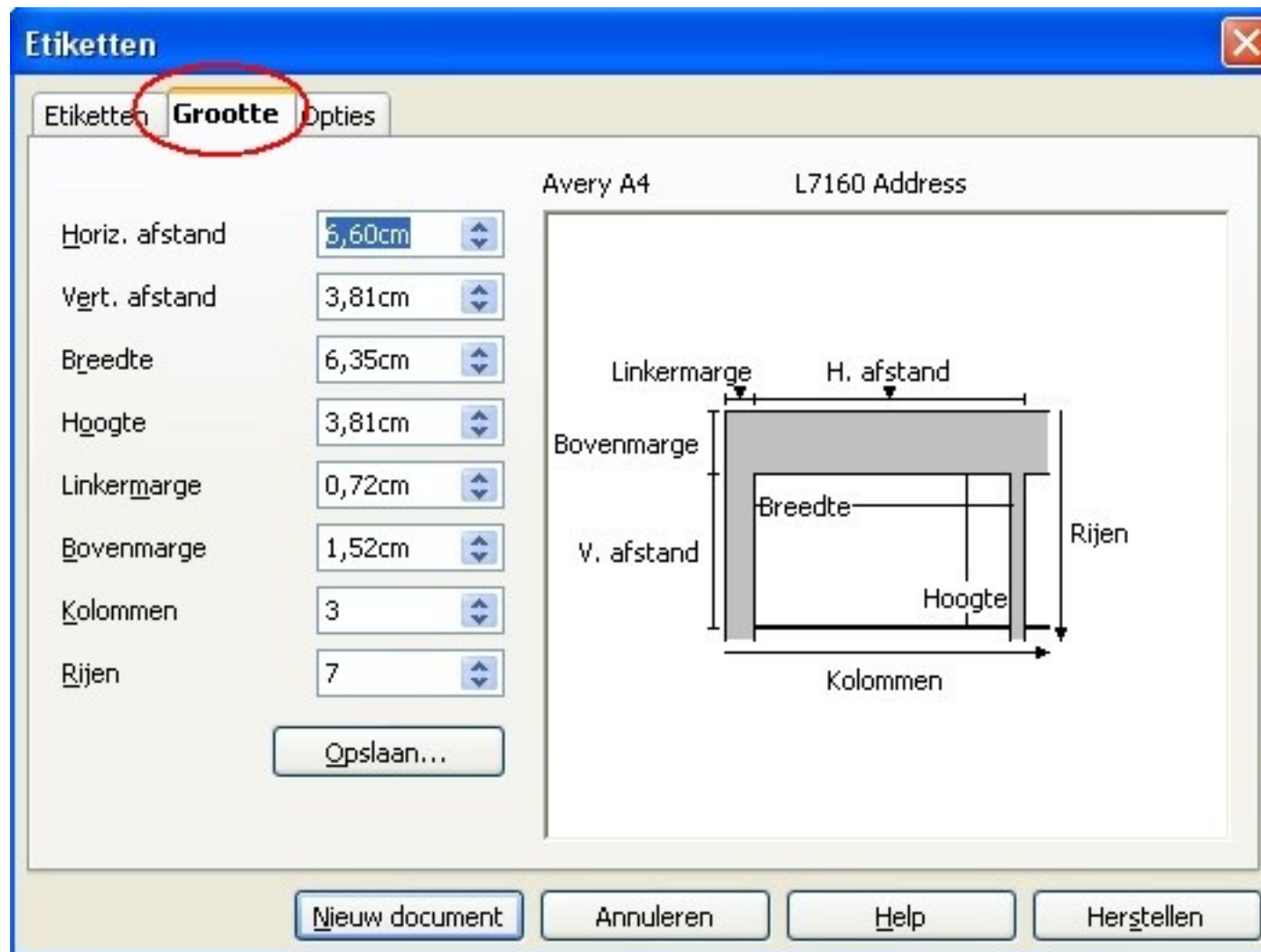

Verdelings opties Etiketten.

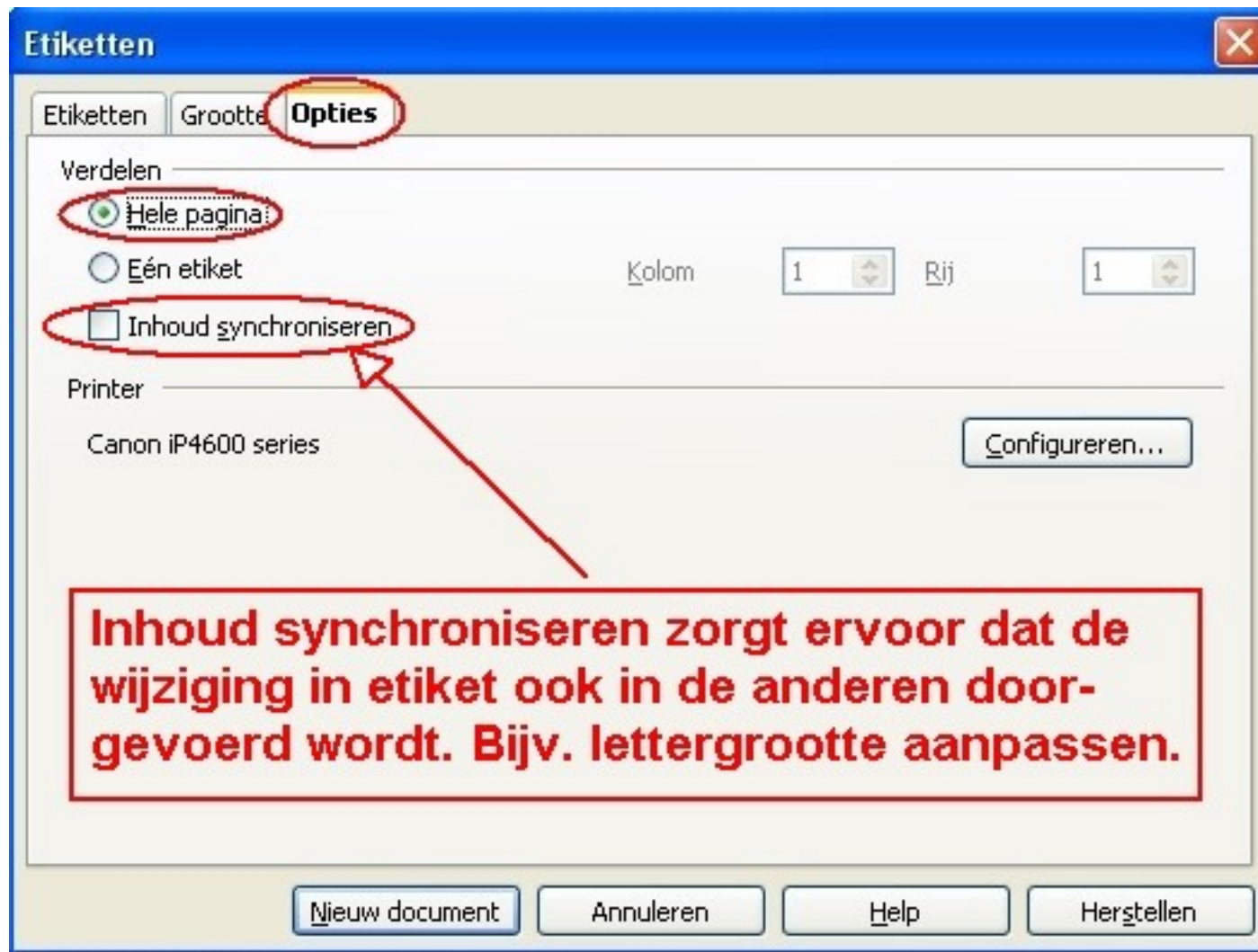

Het etiket instellen.

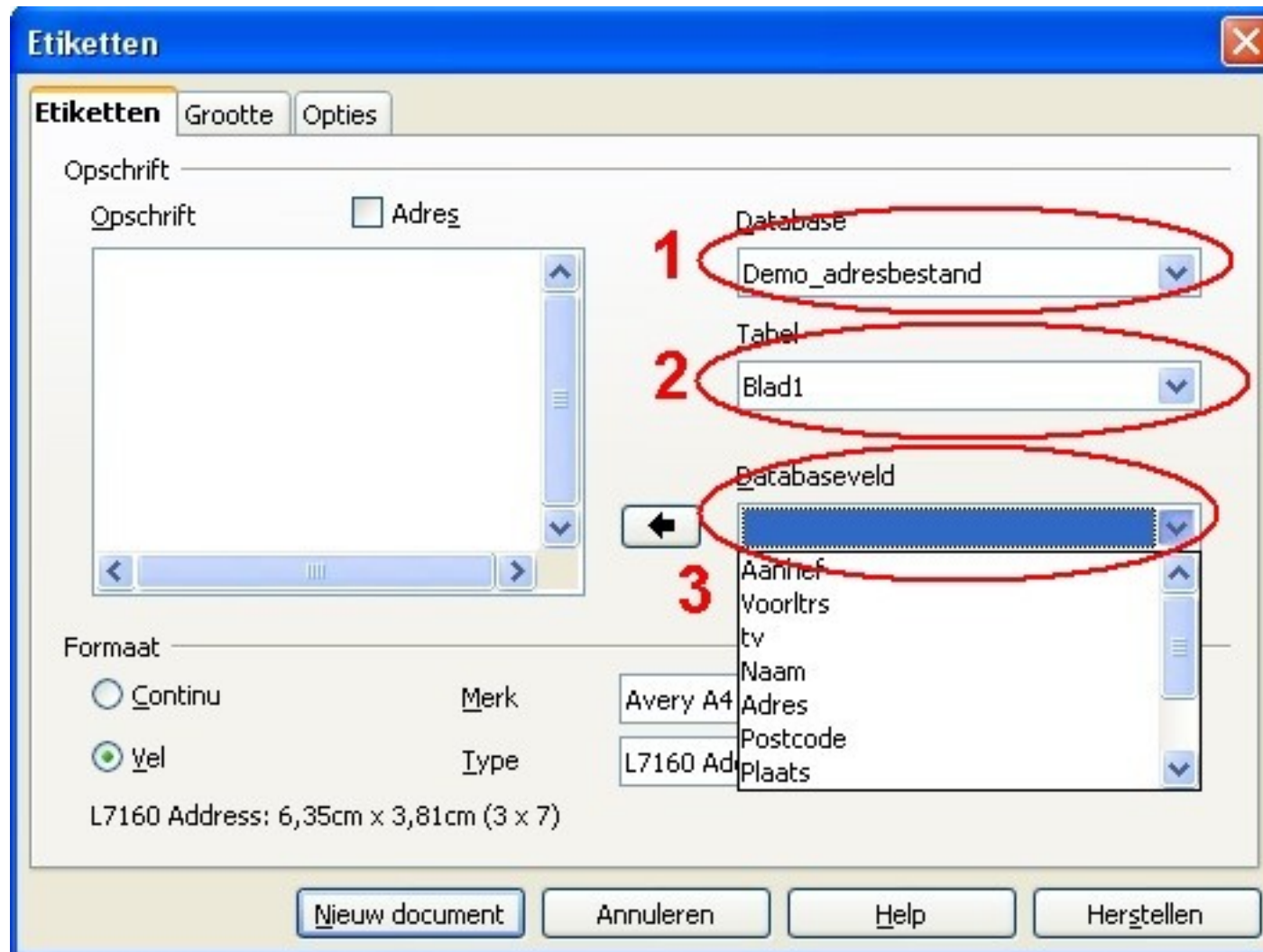

Het etiket instellen.



Het etiketten document maken.

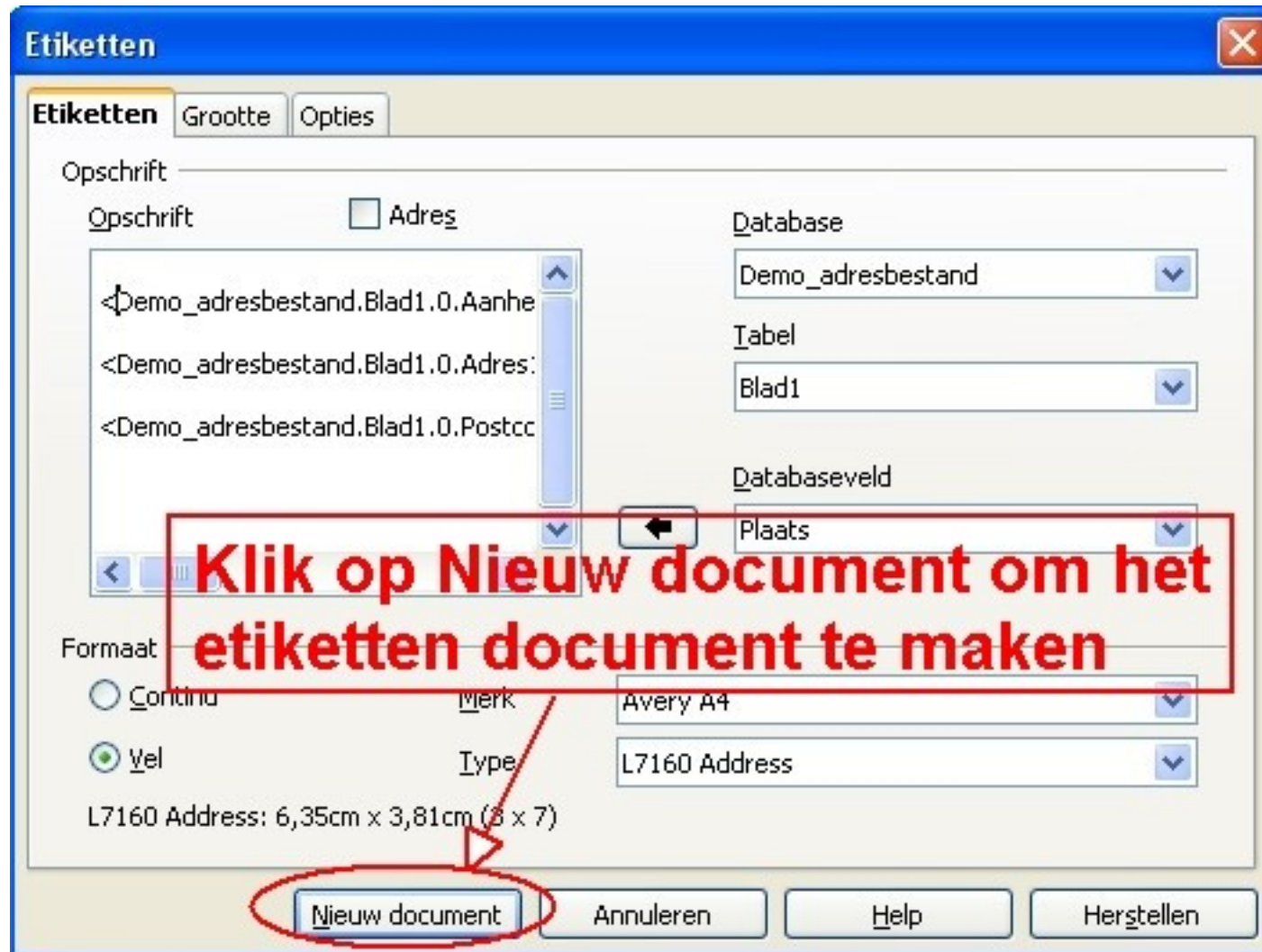

Voorbeeld van het etiketten document.

<p><Aanhef> <Voortrs> <tv> <Naam></p> <p><Adres></p> <p><Postcode> <Plaats></p>	<p><Aanhef> <Voortrs> <tv> <Naam></p> <p><Adres></p> <p><Postcode> <Plaats></p>	<p><Aanhef> <Voortrs> <tv> <Naam></p> <p><Adres></p> <p><Postcode> <Plaats></p>
<p><Aanhef> <Voortrs> <tv> <Naam></p> <p><Adres></p> <p><Postcode> <Plaats></p>	<p><Aanhef> <Voortrs> <tv> <Naam></p> <p><Adres></p> <p><Postcode> <Plaats></p>	<p><Aanhef> <Voortrs> <tv> <Naam></p> <p><Adres></p> <p><Postcode> <Plaats></p>

Etiketten afdrukken.

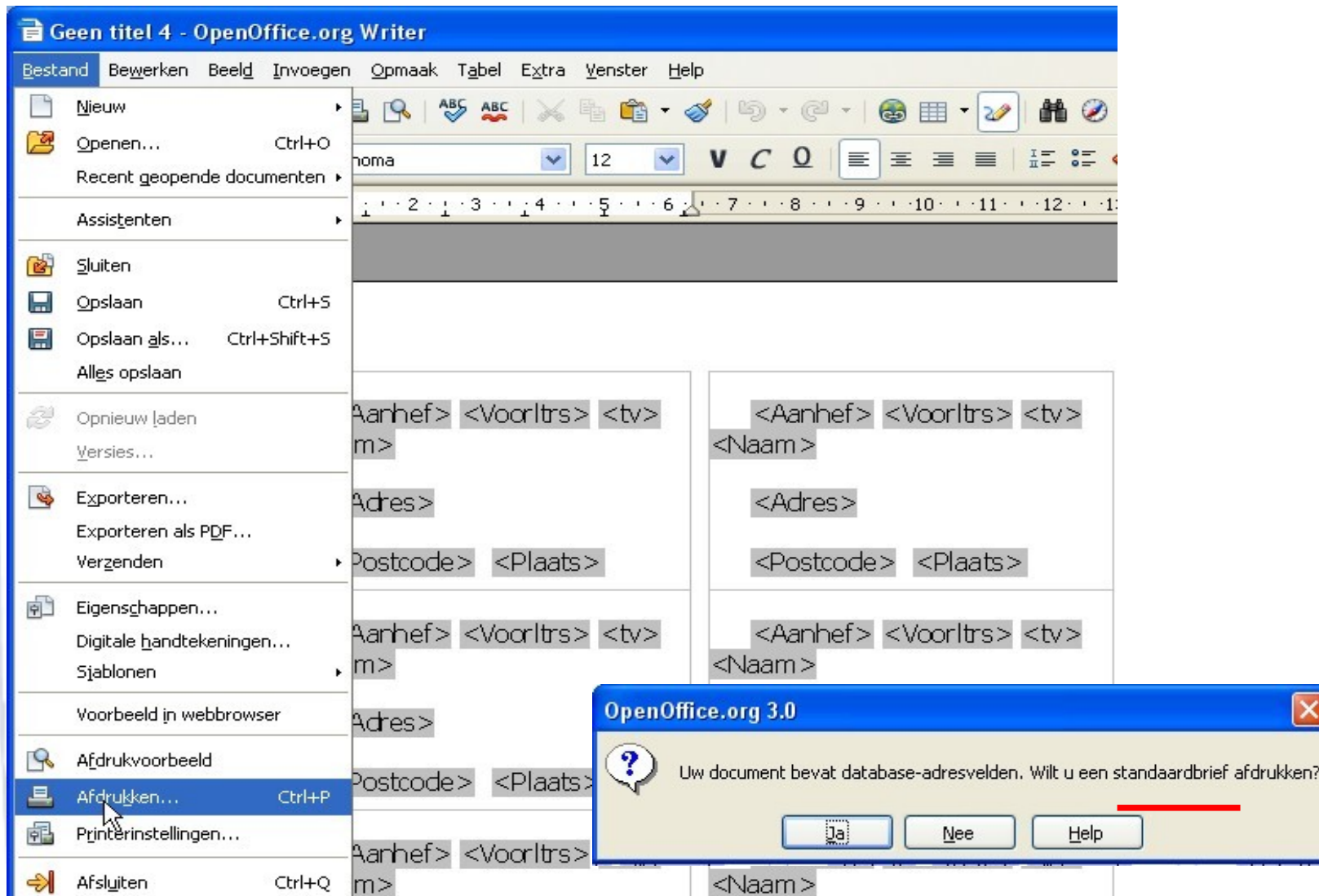

Standaard brief instellen.

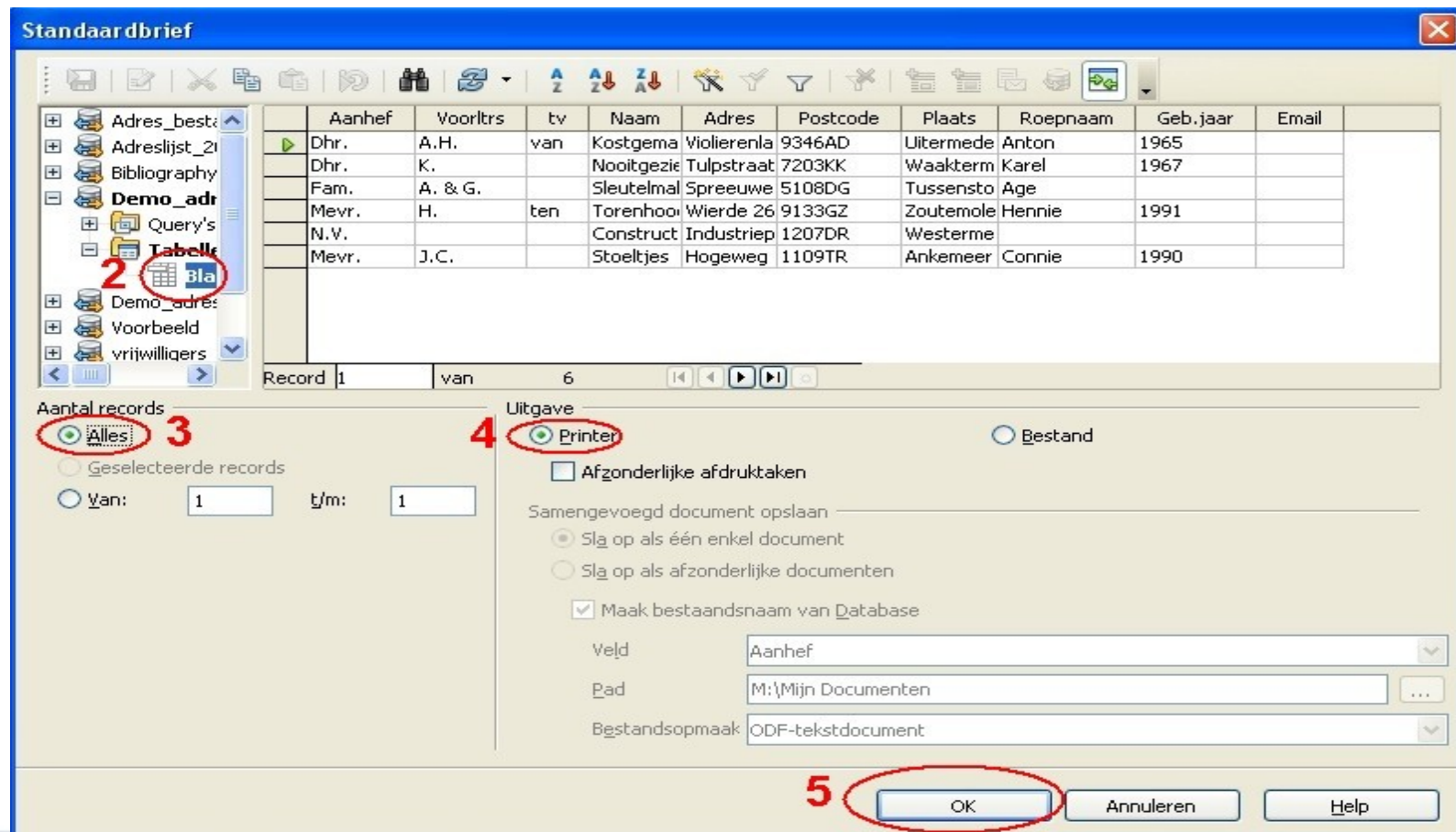
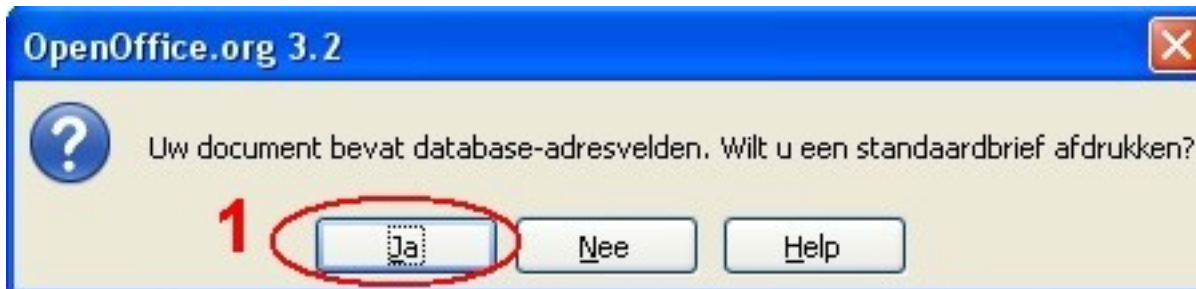

Test print van de etiketten.

Dhr. A.H. van Kostgemaakt

Violierenlaan 22

9346AD Uitermeden

Mevr. H. ten Torenhoogte

Wierde 26

9133GZ Zoutemolen

Dhr. K. Nooitgezien

Tulpstraat 13

7203KK Waaktermen

N.V. Construction BV.

Industriepark 134

1207DR Westermeerland

Fam. A. & G. Sleutelmaker

Spreeuwenstraat

5108DG Tussenstop

Mevr. J.C. Stoeltjes

Hogeweg 14

1109TR Ankemeer

Test van de positionering
van adres onderdelen.

Test print van de etiketten.

- Controleer of de positie van de verschillende adres onderdelen op het etiket correct is.
- Indien nodig ga terug naar het venster **Etiketten** en corrigeer de positie. Maak een nieuwe test afdruk.
- Als alles correct is plaats dan voldoende etiketten vellen in de printer om alle adressen te printen.

Adressen printen op enveloppen.

Het printen van adressen op enveloppen volgt grotendeels de zelfde procedure als die voor etiketten.

De verschillen worden hierna behandeld.

Adressen printen op enveloppen. Envelop invoer instellen.

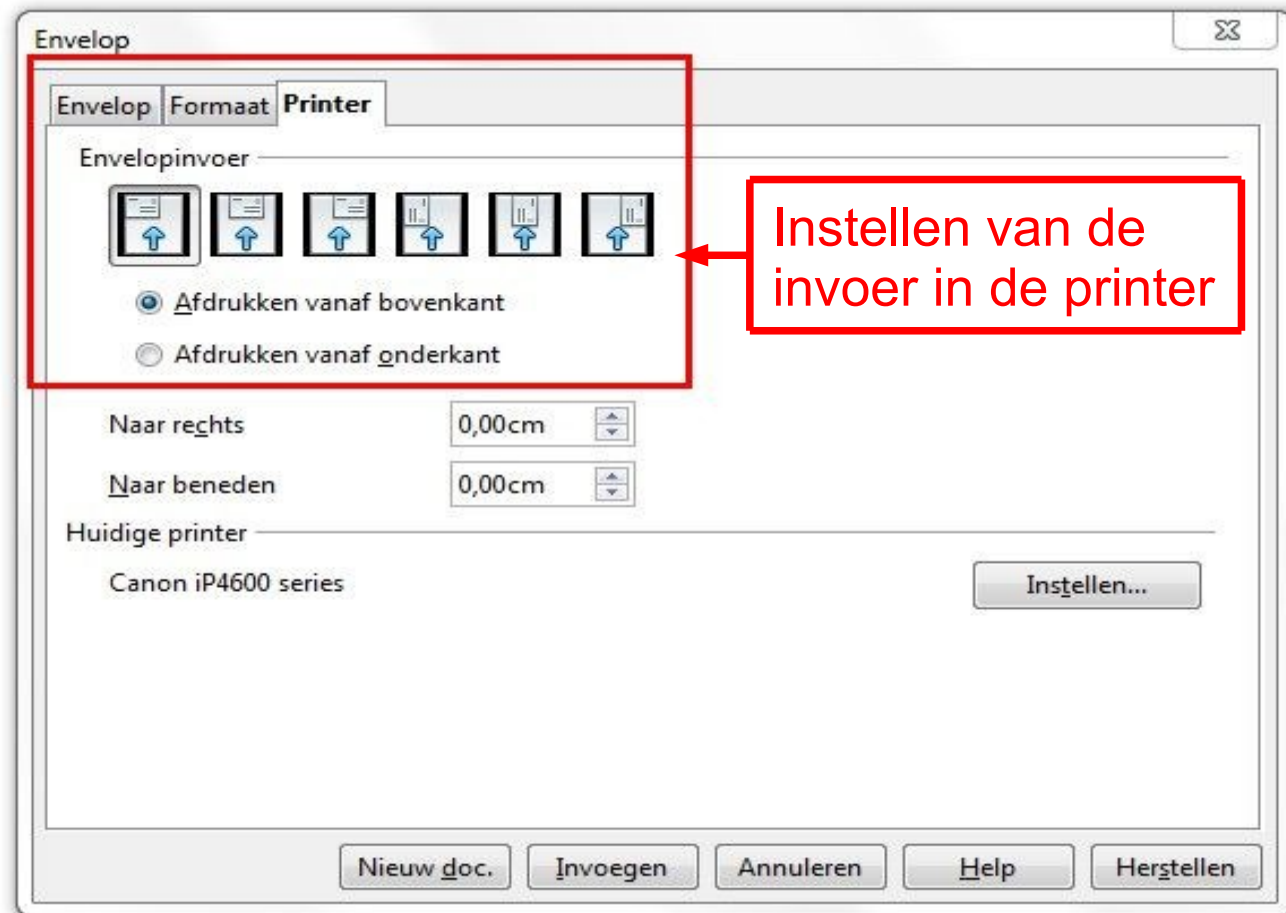
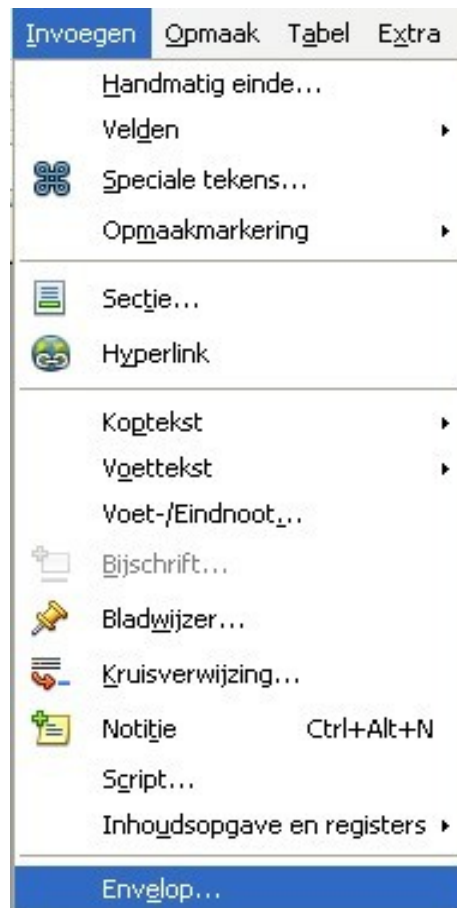

Envelop formaat en adres positie instellen.

Envelop

Envelop **Formaat** Printer

Geadresseerde Positie 3

vanaf links 8,05cm Opmaak Bewerken

vanaf boven 5,70cm

Afzender Positie 2

vanaf links 1,00cm Opmaak Bewerken

vanaf boven 1,00cm

Grootte

Formaat 1 Gebruikerge

Breedte 16,10cm

Hoogte 11,40cm

Nieuw doc. Invoegen Annuleren Help Herstellen

Adres formaat en afzender adres instellen.

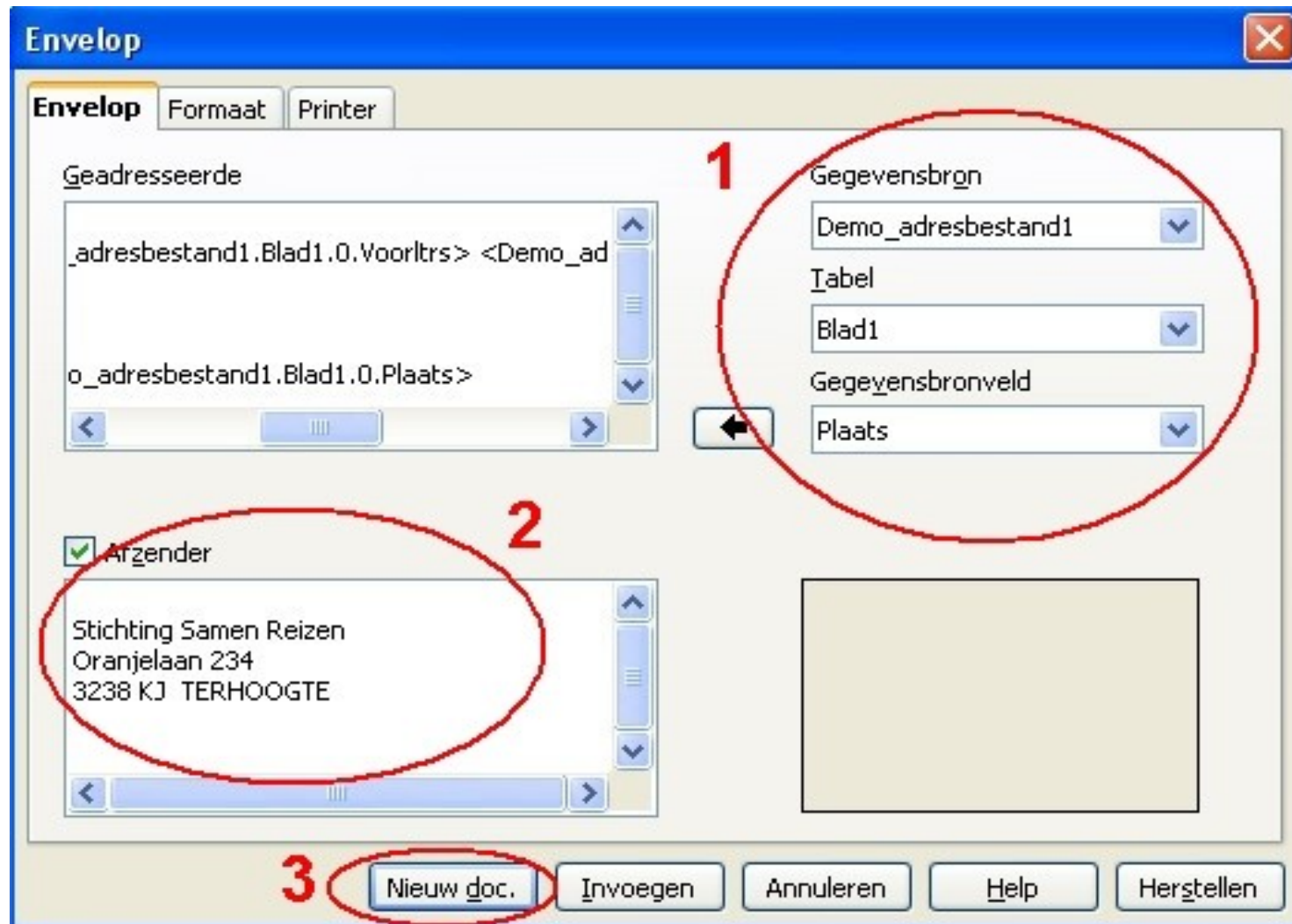

Afdruk envelop testen.

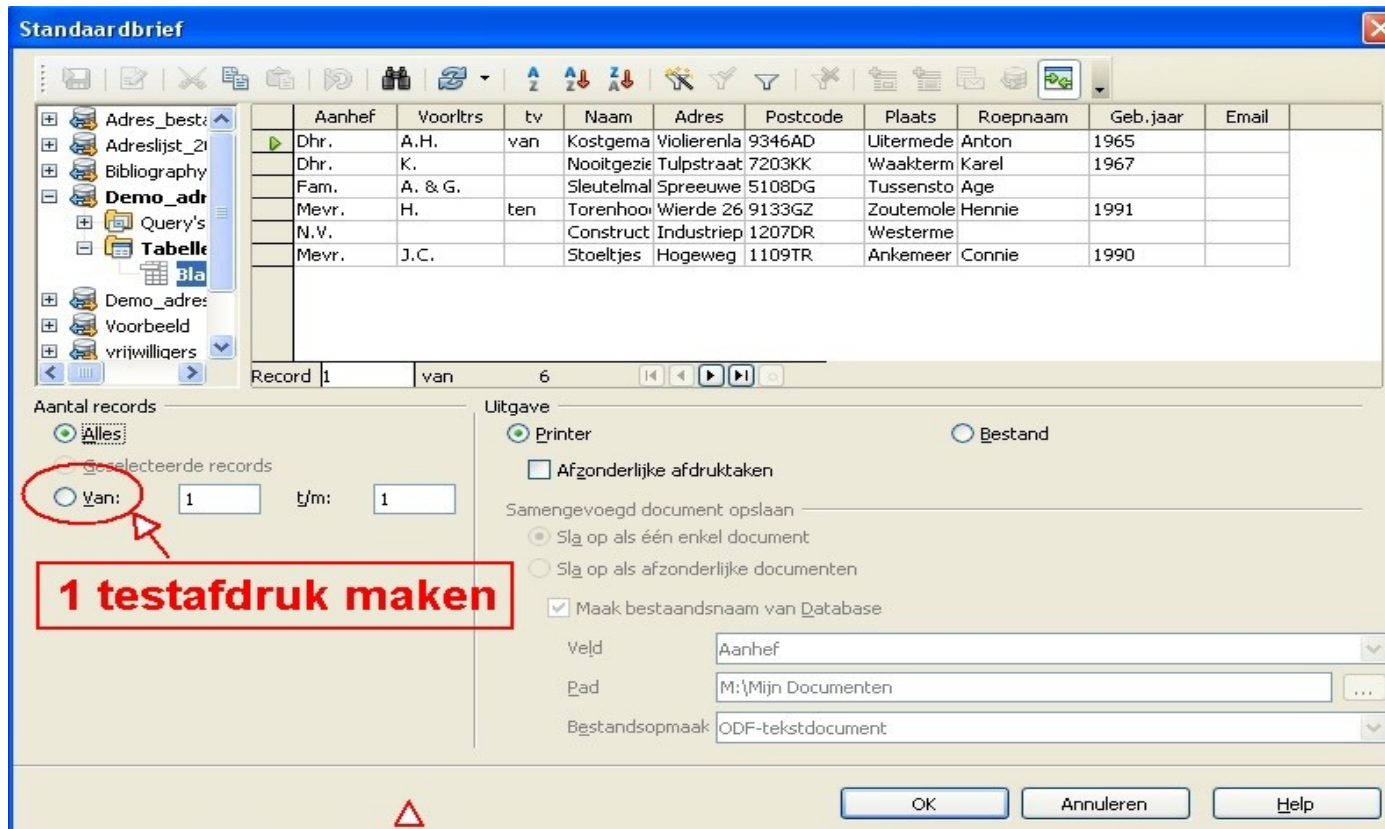
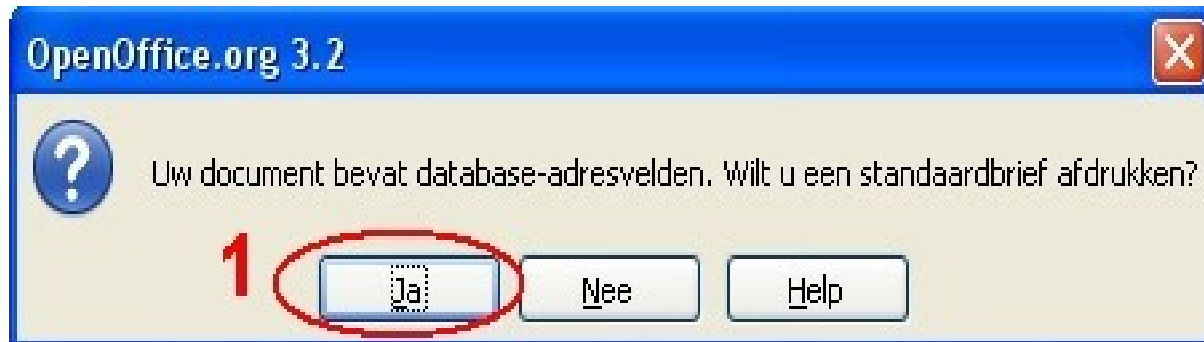

Test afdruk van envelop.

Stichting Samen Reizen
Oranjelaan 234
3238 KJ TERHOOGTE

Mevr. H. ten Torenhoogte
Wierde 26
9133GZ Zoutemolen

Afdrukken van de adressen op de enveloppen.

Ga terug naar het venster **Standaardbrief**.

Kies de afdrukoptie **Alles**.

Plaats de enveloppen in de printer op de manier zoals ingesteld in het venster **Envelop** en klik op **OK**.

Afdrukken van de adressen op de enveloppen.

Het invoeren van de enveloppen in de printer kan lastig zijn.

Plaats niet teveel enveloppen tegelijk.

Het afdrukken van adressen op brieven (Mailmerge).

Voor het afdrukken van adressen in een brief moeten we eerst weten waar het venster van de envelop zit.

Er zijn zeer veel verschillende formaten in omloop.

In deze presentatie gaan we uit van een A5 envelop.

Afmetingen van een A5 envelop.

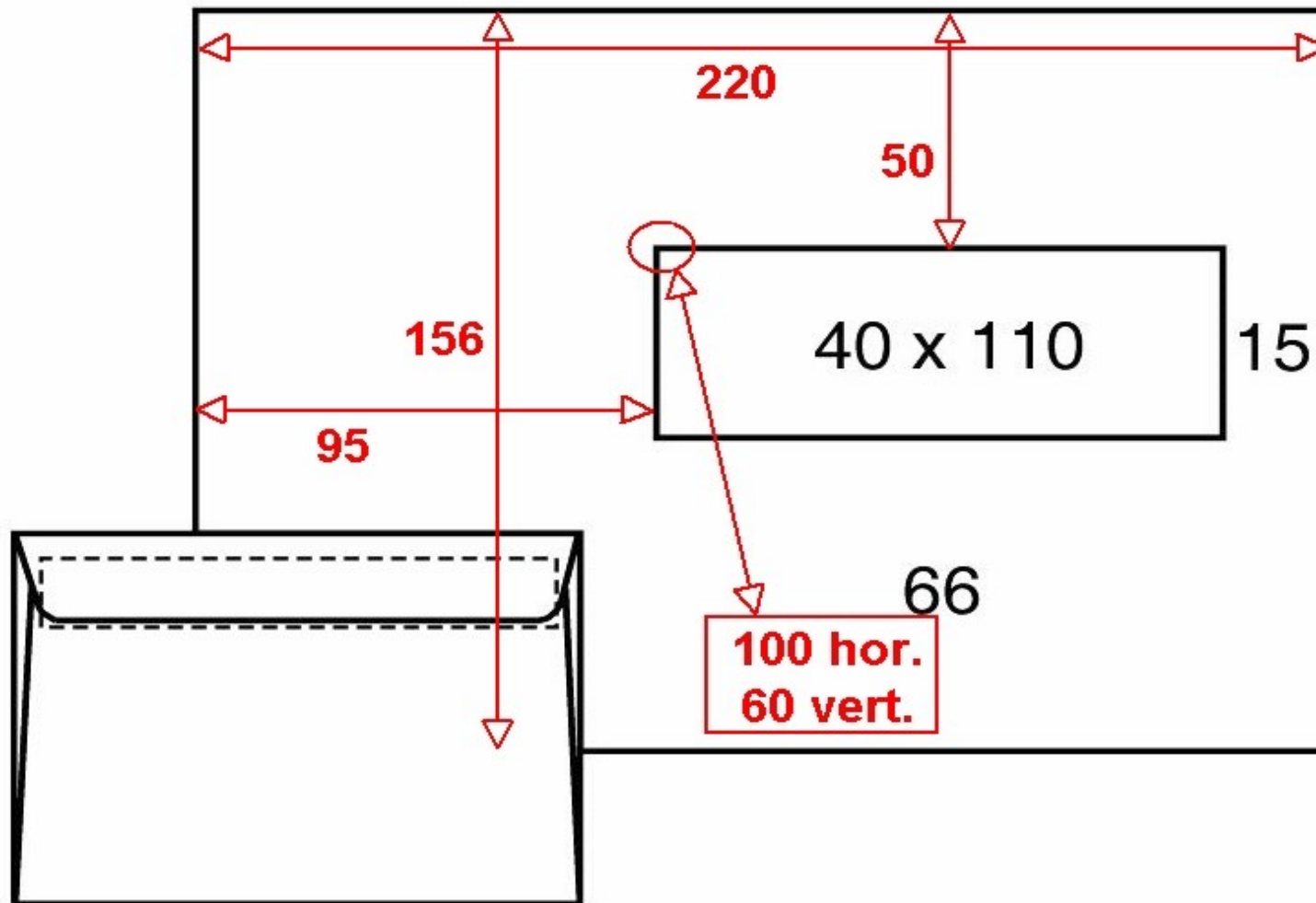

Adresblok positie op brief in voorbeeld envelop.

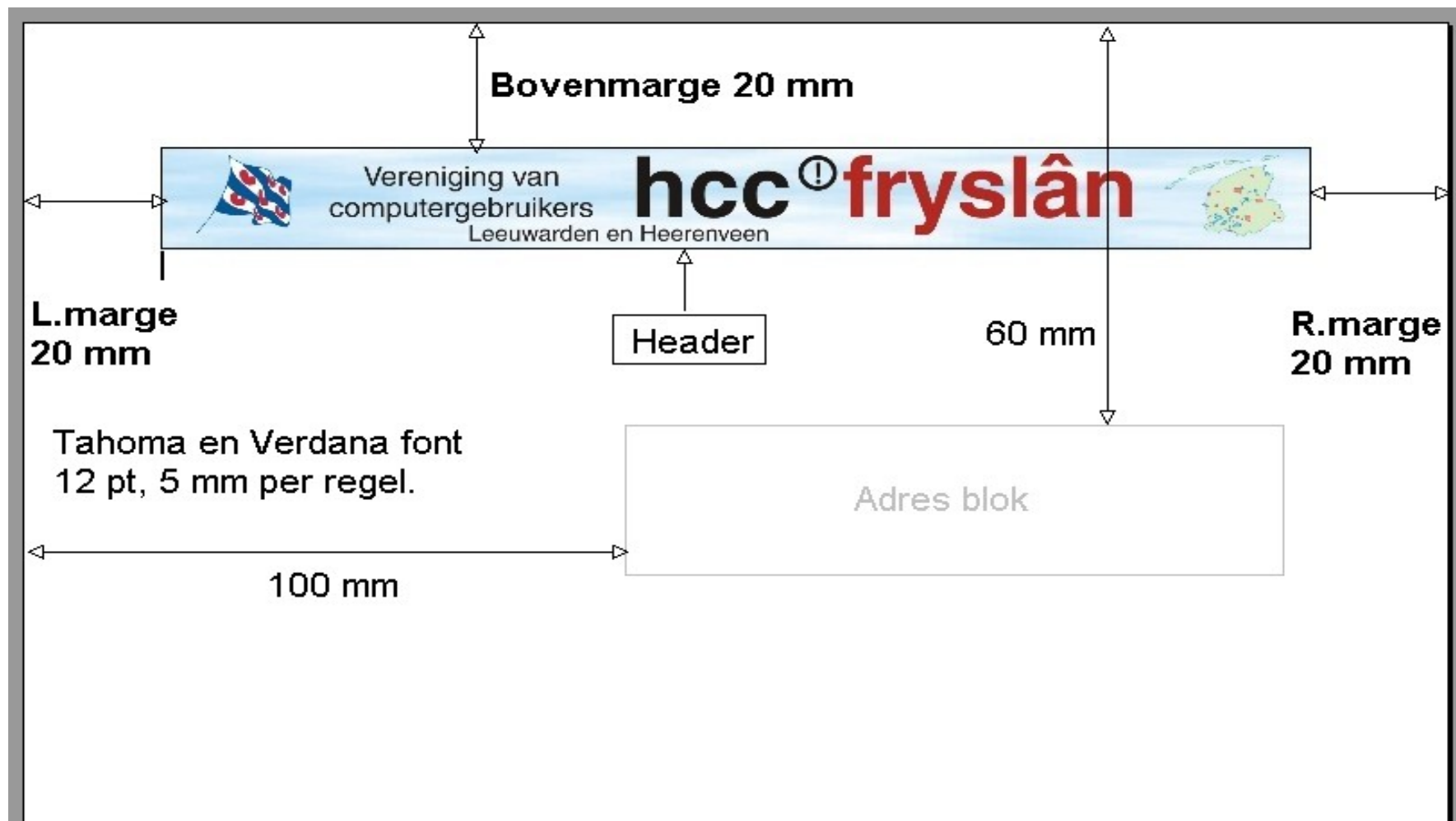

Adresbestand oproepen.

Geen titel 1 - OpenOffice.org Writer

Bestand Bewerken Beeld Invoegen Opmaak Tabel Extra Venster Help

2 Klik op gegevensbronnen of toets F4

Vereniging van computergebruikers hcc[!]fryslân
Leeuwarden en Heerenveen

1

Plaats de cursor op de positie waar het adresblok moet komen.

Adresbestand selecteren.

Geen titel 1 - OpenOffice.org Writer

Bestand Bewerken Beeld Invoegen Opmaak Tabel Extra Venster Help

Standaard Tahoma 12

Adresbestand selecteren

Titel	Voorlrs	tv	Naam	Adres	Postcode	Plaats	Roepnaam	Geb.jaar	Rel.
Dhr.	A.H.	van	Kostgema	Violierenla	9346AD	Uitermede	Anton	1965	L
Dhr.	K.		Nooitgezie	Tulpstraat	7203KK	Waakterm	Karel	1967	L
Fam.	A. & G.		Sleutelmal	Spreeuwe	5108DG	Tussensto	Age	1972	L
Mevr.	H.	ten	Torenhoo	Wierde 26	9133GZ	Zoutemole	Hennie	1991	L
N.V.			Construct	Industriep	1207DR	Westerme			S
Mevr.	J.C.		Stoeltjes	Hogeweg	1109TR	Ankemeer	Connie	1990	L
BV			Nemeca	Laurensst	2207AK	Vlietberge			S

Record 1 van 8

1 2 3 4 5 6 7 8 9 10 11 12 13 14 15 16 17 18

Vereniging van computergebruikers **hcc[!]fryslân** Leeuwarden en Heerenveen

Adresbestand filteren.

The screenshot shows the OpenOffice.org Writer interface with a table of address data. A 'Standaardfilter' (Standard Filter) dialog box is open, allowing the user to filter the table based on criteria.

Table Data:

Titel	Voorlrs	tv	Naam	Adres	Postcode	Plaats	Roepnaam	Geb.jaar	Rel.
Dhr.	A.H.	van	Kostgema	Violierenla	9346AD	Uitermede	Anton	1965	L
Dhr.	K.		Nooitgezie	Tulpstraat	7203KK	Waakterm	Karel	1967	L
Fam.	A. & G.		Sleutelmal	Spreeuwe	5108DG	Tussensto	Age	1972	L
Mevr.	H.	ten	Torenhoo	Wierde 26	9133GZ	Zoutemole	Hennie	1991	L
N.V.			Construct	Industriep	1207DR	Westerne			S
Mevr.	J.C.		Stoeltjes	Hogeweg	1109TR	Ankemeer	Connie	1990	L
BV			Nemeca	Laurensst	2207AK	Wlietberge			S

Standaardfilter Dialog Box:

Criteria	Operator	Veldnaam	Voorwaarde	Waarde
		Rel.	gelijk	L
EN		- geen -		
EN		- geen -		

Adressen gefilterd in kolom Rel op "L".

Geen titel 1 - OpenOffice.org Writer

Bestand Bewerken Beeld Invoegen Opmaak Tabel Extra Venster Help

Standaard Tahoma 12

	Titel	Voorlrs	tv	Naam	Adres	Postcode	Plaats	Roepnaam	Geb.jaar	Rel.
	Dhr.	A.H.	van	Kostgema	Violierenla	9346AD	Uitermede	Anton	1965	L
	Dhr.	K.		Nooitgezie	Tulpstraat	7203KK	Waakterm	Karel	1967	L
	Fam.	A. & G.		Sleutelmal	Spreeuwe	5108DG	Tussensto	Age	1972	L
	Mevr.	H.	ten	Torenhoo	Wierde 26	9133GZ	Zoutemole	Hennie	1991	L
	Mevr.	J.C.		Stoeltjes	Hogeweg	1109TR	Ankemeer	Connie	1990	L
	Mej.	A.		Grootisma	Tivoliweg	9346BF	Uitermede	Anke	1986	L

Record 1 van 6

1 2 3 4 5 6 7 8 9 10 11 12 13 14 15 16 17 18

Vereniging van computergebruikers **hcc[!]fryslân** Leeuwarden en Heerenveen

Kolomkoppen van adresbestand naar adresvak slepen.

The screenshot shows the OpenOffice.org Writer interface. At the top, a table contains address data with columns: Titel, Voorlrs, tv, Naam, Adres, Postcode, Plaats, Roepnaam, Geb. jaar, and Rel. The 'Roepnaam' column is highlighted in blue. Below the table, a document layout is shown with a logo for 'Vereniging van computergebruikers hcc^o fryslân' and a list of column headers: <Titel>, <Voorlrs>, <tv>, <Naam>, <Adres>, <Postcode>, and <Plaats>. Red arrows and boxes provide instructions: 'Sleep de kolomkoppen naar het adresblok.' points to the header list, 'Sleep Roepnaam naar de aanhef.' points to 'Beste <Roepnaam>,' and another arrow points from the 'Roepnaam' column in the table to the header list.

Titel	Voorlrs	tv	Naam	Adres	Postcode	Plaats	Roepnaam	Geb. jaar	Rel.
Dhr.	A.H.	van	Kostgema	Violierenla	9346AD	Uitermede	Anton	1965	L
Dhr.	K.		Nooitgezie	Tulpstraat	7203KK	Waakterm	Karel	1967	L
Fam.	A. & G.		Sleutelmal	Spreeuwe	5108DG	Tussensto	Age	1972	L
Mevr.	H.	ten	Torenhoo	Wierde 26	9133GZ	Zoutemole	Hennie	1991	L
N.V.			Construct	Industriep	1207DR	Westerne			S
Mevr.	J.C.		Stoeltjes	Hogeweg	1109TR	Ankemeer	Connie	1990	L
BV			Nemeca	Laurensst	2207AK	Vlietberge			S

Sleep de kolomkoppen naar het adresblok.

Sleep Roepnaam naar de aanhef.

Beste <Roepnaam>,

<Titel> <Voorlrs> <tv> <Naam>
<Adres>
<Postcode> <Plaats>

Helaas kan door ziekte van de cursusleider de workshop "Foto bewerken met Photoshop" niet doorgaan. We zijn er niet in geslaagd om op korte termijn een vervanger te vinden. Wij stellen 14 maart voor als nieuwe datum voor de workshop. Mocht deze datum je niet uitkomen, laat het ons dan zo spoedig mogelijk weten.

Met vriendelijke groet, Ab Schuurhuis.

Ter controle een proefafdruk maken.

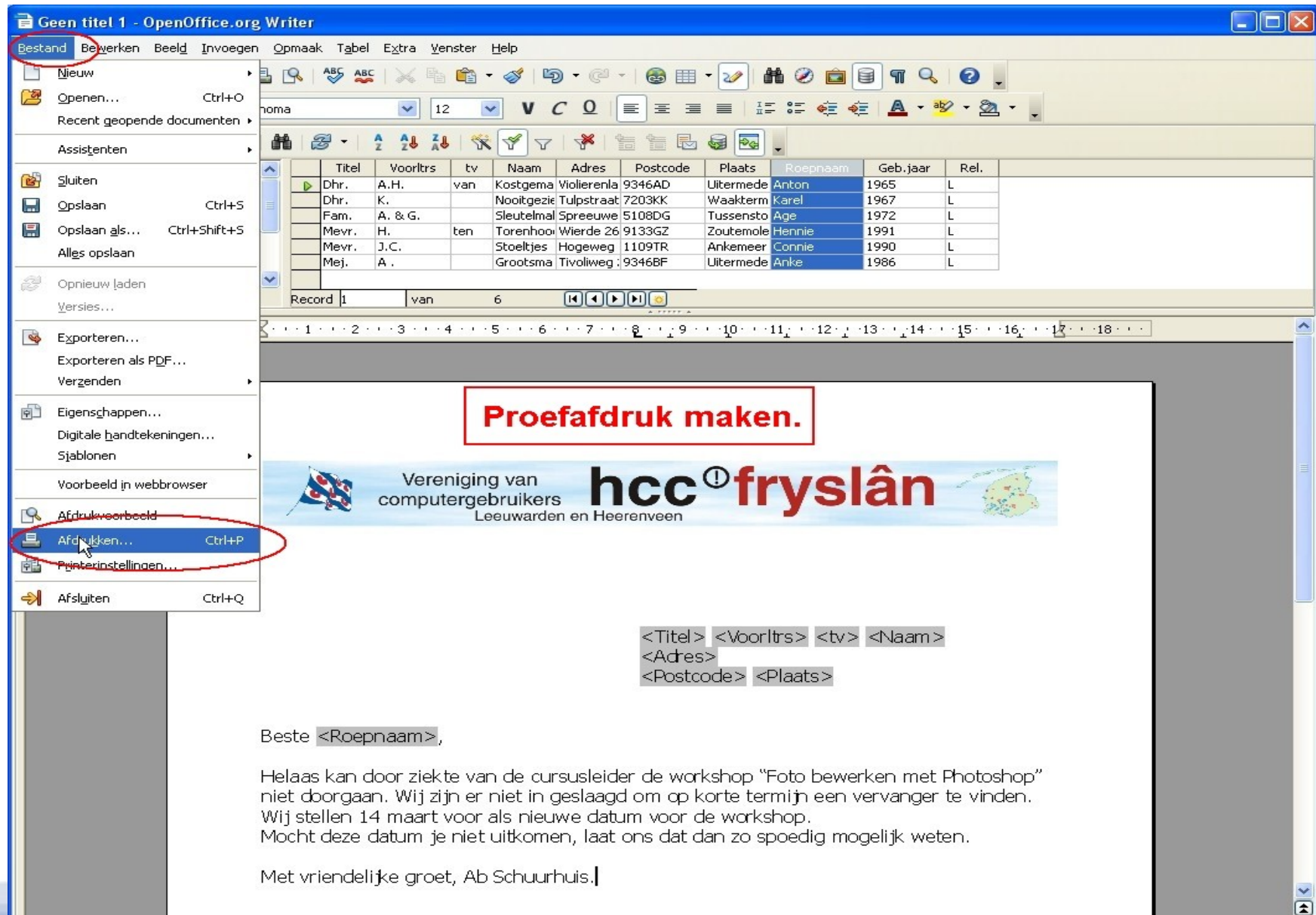

The screenshot shows the OpenOffice.org Writer interface. The 'Bestand' (File) menu is open, and 'Afdrukken...' (Print...) is highlighted. The main window displays a letter template with a table of names and addresses. Below the table, there is a red box with the text 'Proefafdruk maken.' and a logo for 'Vereniging van computergebruikers hcc[!] fryslân'. The letter content includes a salutation and a message about a cancelled workshop.

	Titel	Voorlrs	tv	Naam	Adres	Postcode	Plaats	Roepnaam	Geb.jaar	Rel.
	Dhr.	A.H.	van	Kostgema	Violierenla	9346AD	Uitermede	Anton	1965	L
	Dhr.	K.		Nooitgezie	Tulpstraat	7203KK	Waakterm	Karel	1967	L
	Fam.	A. & G.		Sleutelmal	Spreeuwe	5108DG	Tussensto	Age	1972	L
	Mevr.	H.	ten	Torenhoo	Wierde 26	9133GZ	Zoutemole	Hennie	1991	L
	Mevr.	J.C.		Stoeltjes	Hogeweg	1109TR	Ankemeer	Connie	1990	L
	Mej.	A.		Grootsma	Tivoliweg	9346BF	Uitermede	Anke	1986	L

Record 1 van 6

Proefafdruk maken.

Vereniging van computergebruikers **hcc[!] fryslân**
Leeuwarden en Heerenveen

<Titel> <Voorlrs> <tv> <Naam>
<Adres>
<Postcode> <Plaats>

Beste <Roepnaam>,

Helaas kan door ziekte van de cursusleider de workshop "Foto bewerken met Photoshop" niet doorgaan. Wij zijn er niet in geslaagd om op korte termijn een vervanger te vinden. Wij stellen 14 maart voor als nieuwe datum voor de workshop. Mocht deze datum je niet uitkomen, laat ons dat dan zo spoedig mogelijk weten.

Met vriendelijke groet, Ab Schuurhuis.!

Standaardbrief afdrukken.

Geen titel 1 - OpenOffice.org Writer

Bestand Bewerken Beeld Invoegen Opmaak Tabel Extra Venster Help

Standaard Tahoma 12

	Titel	Voorlrs	tv	Naam	Adres	Postcode	Plaats	Roepnaam	Geb.jaar	Rel.
Dhr.	A.H.	van	Kostgema	Violierenla	9346AD	Uitermede	Anton	1965	L	
Dhr.	K.		Nooitgezie	Tulpstraat	7203KK	Waakterm	Karel	1967	L	
Fam.	A. & G.		Sleutelmal	Spreeuwe	5108DG	Tussensto	Age	1972	L	
Mevr.	H.	ten	Torenhoo	Wierde 26	9133GZ	Zoutemole	Hennie	1991	L	
Mevr.	J.C.		Stoeltjes	Hogeweg	1109TR	Ankemeer	Connie	1990	L	
Mej.	A.		Grootisma	Tivoliweg	9346BF	Uitermede	Anke	1986	L	

Record 1 van 6

1 2 3 4 5 6 7 8 9 10 11 12 13 14 15 16 17 18

OpenOffice.org 3.2

Uw document bevat database-adresvelden. Wilt u een standaardbrief afdrukken?

Ja Nee Help

Standaardbrief afdrukken.

<Titel> <Voorlrs> <tv> <Naam>
<Adres>
<Postcode> <Plaats>

Beste <Roepnaam>,

Helaas kan door ziekte van de cursusleider de workshop "Foto bewerken met Photoshop" niet doorgaan. Wij zijn er niet in geslaagd om op korte termijn een vervanger te vinden. Wij stellen 14 maart voor als nieuwe datum voor de workshop. Mocht deze datum je niet uitkomen, laat ons dat dan zo spoedig mogelijk weten.

Met vriendelijke groet, Ab Schuurhuis.

Proefafdruk als bestand.

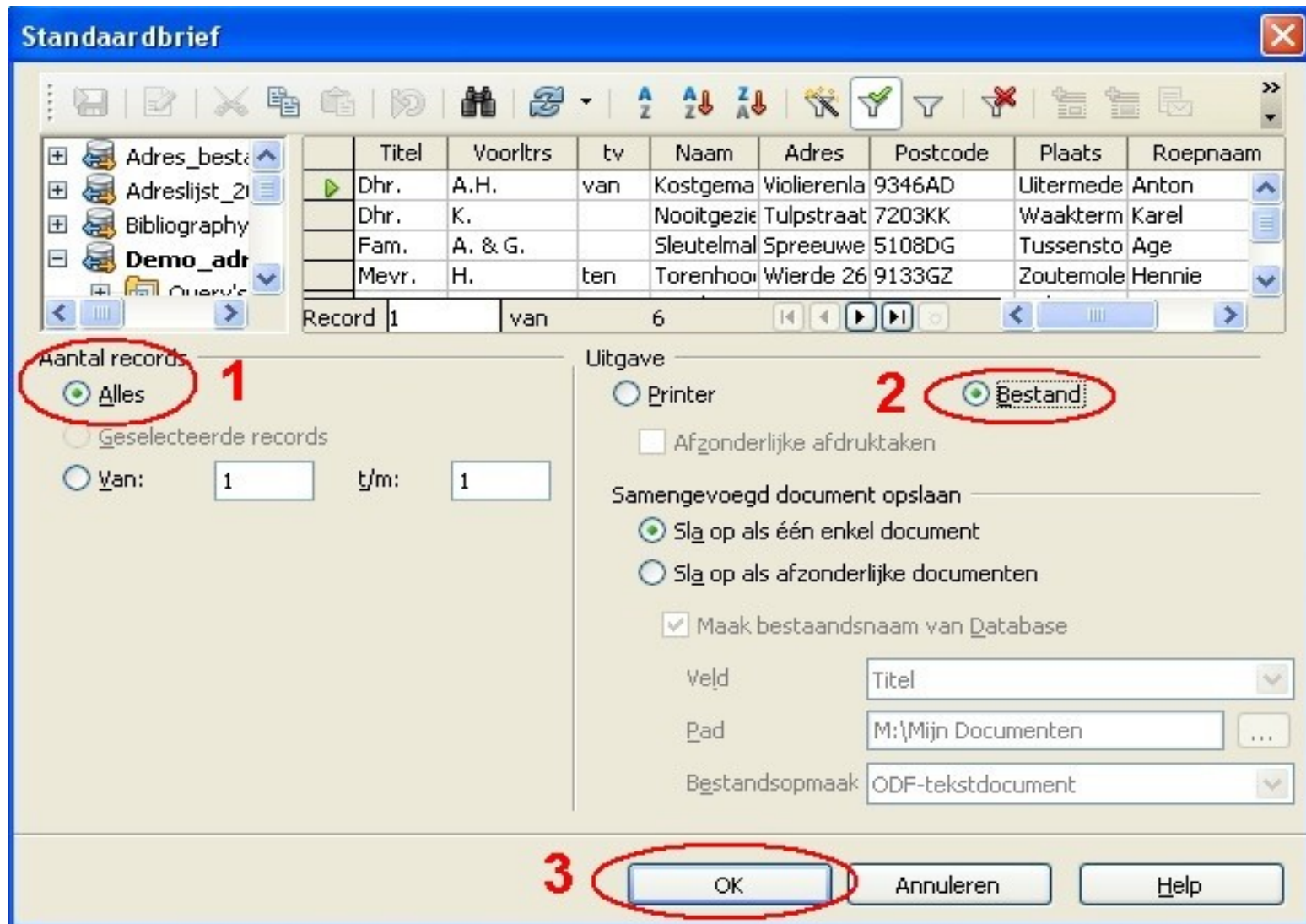

Proefafdruk bestand opslaan.

The screenshot shows the OpenOffice.org Writer interface with the 'Standaardbrief' window open. The 'Opslaan als' dialog box is also open, showing the file 'Proefafdruk M...merge' selected in the 'Presentaties' folder. A red box highlights the text 'Navigatievenster voor opslaan proefafdruk.' in the center of the dialog.

Titel	Voorlrs	tv	Naam	Adres	Postcode	Plaats	Roepnaam
Dhr. A.H.	van	Kostgema	Violierenla	9346AD	Uitermede	Anton	
Dhr. K.		Nooitgezie	Tulpstraat	7203KK	Waakterm	Karel	
Fam. A. & G.		Sleutelmal	Spreeuwe	5108DG	Tussensto	Age	
Mevr. H.	ten	Torenhoo	Wierde 26	9133GZ	Zoutemole	Hennie	

Opslaan als

Opslaan in: Presentaties

Proefafdruk M...merge

Navigatievenster voor opslaan proefafdruk.

Bestandsnaam: [] Opslaan

Opslaan als type: ODF-tekstdocument (.odt) Annuleren

Automatische bestandsnaamextensie

Het resultaat van de inspanningen.



Proefafdruk Mailmerge.odt - OpenOffice.org Writer

Bestand Bewerken Beeld Invoegen Opmaak Tabel Extra Venster Help

Standaard Tahoma 12

Vereniging van computergebruikers **hcc! fryslân** Leeuwarden en Heerenveen

Dhr. K. Nooitgezien
Tulpstraat 13
7203KK Waaktermen

Beste Karel,

Helaas kan door ziekte van de cursusleider de workshop "Foto bewerken met Photoshop" niet doorgaan. Wij zijn er niet in geslaagd om op korte termijn een vervanger te vinden. Wij stellen 14 maart voor als nieuwe datum voor de workshop. Mocht deze datum je niet uitkomen, laat ons dat dan zo spoedig mogelijk weten.

Met vriendelijke groet, Ab Schuurhuis.

Dit was het dan!

**Veel succes met het printen
van etiketten enveloppen
en brieven.**

Wil je **alleen etiketten printen
dan kun je ook
Avery DesignPro 5 gebruiken**

Avery DesignPro 5.

Avery DesignPro 5 is er in een freeware uitvoering.

Het programma is heel veelzijdig en kan met een database werken.

De database moet in het dbase formaat zijn. Excel en Calc kunnen het adresbestand in dbase opslaan.

De werkruimte van DesignPro 5.

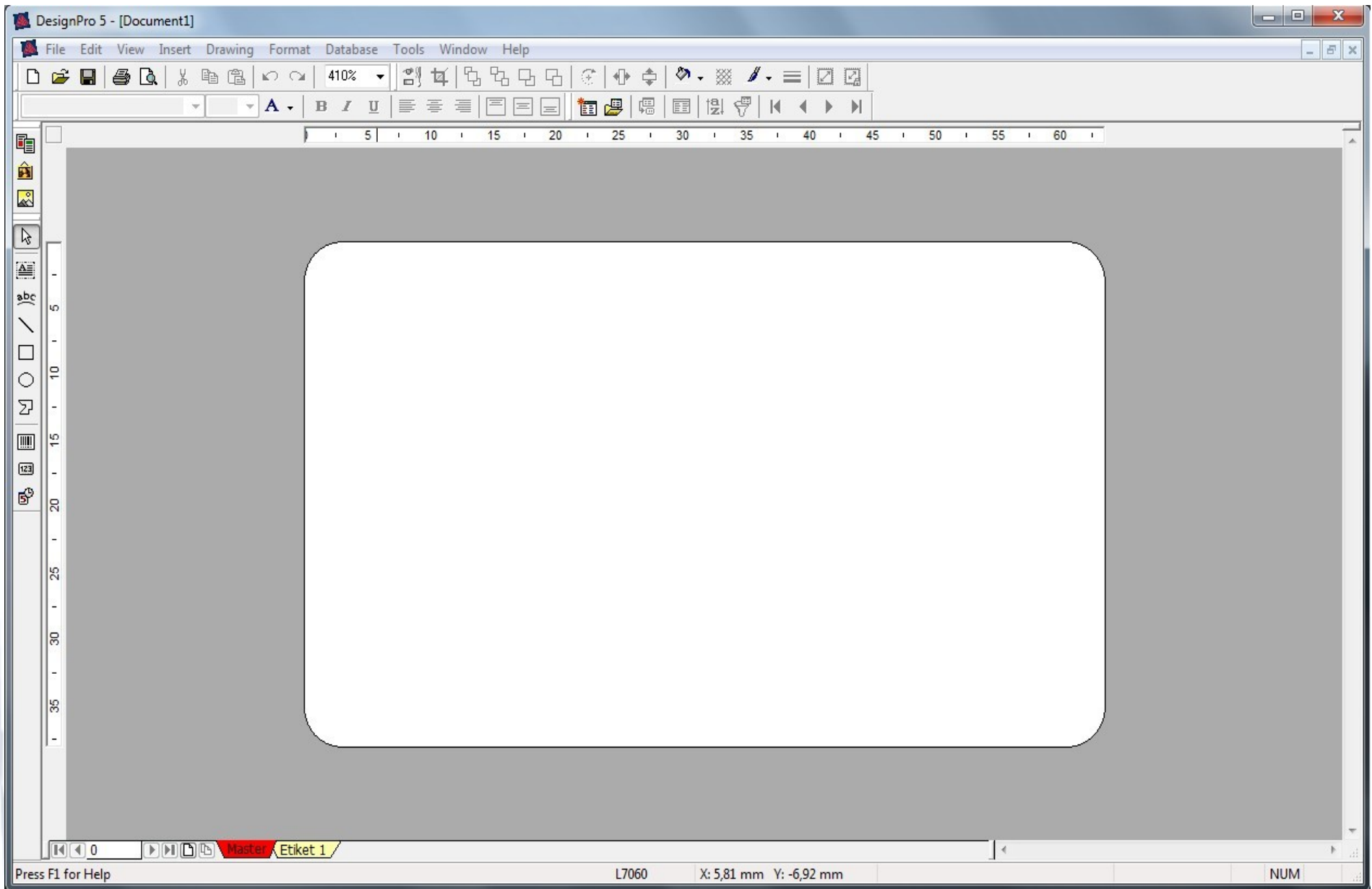

Selectie van het etiket.

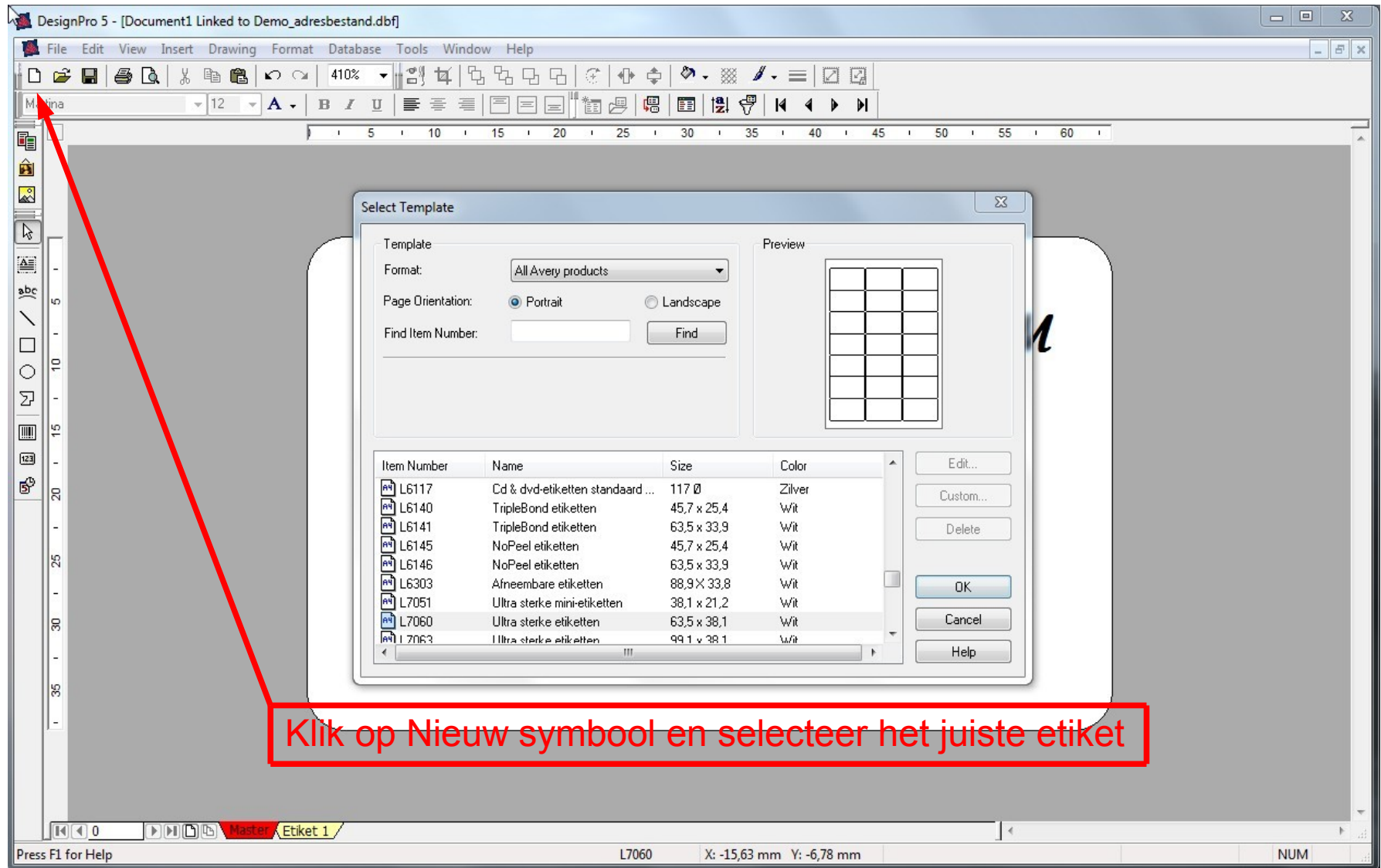

Tekst invoeren.

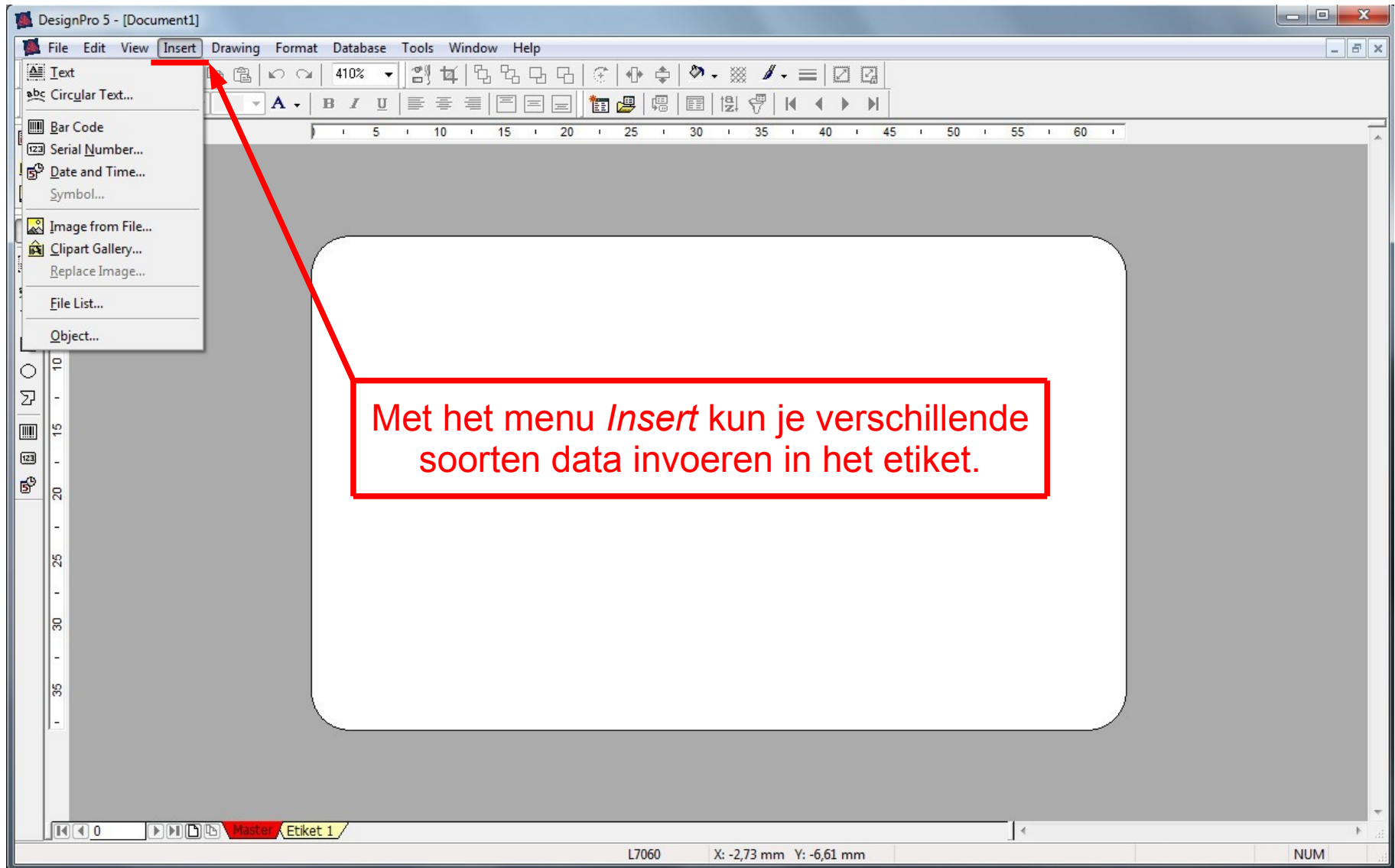

Een database gebruiken.

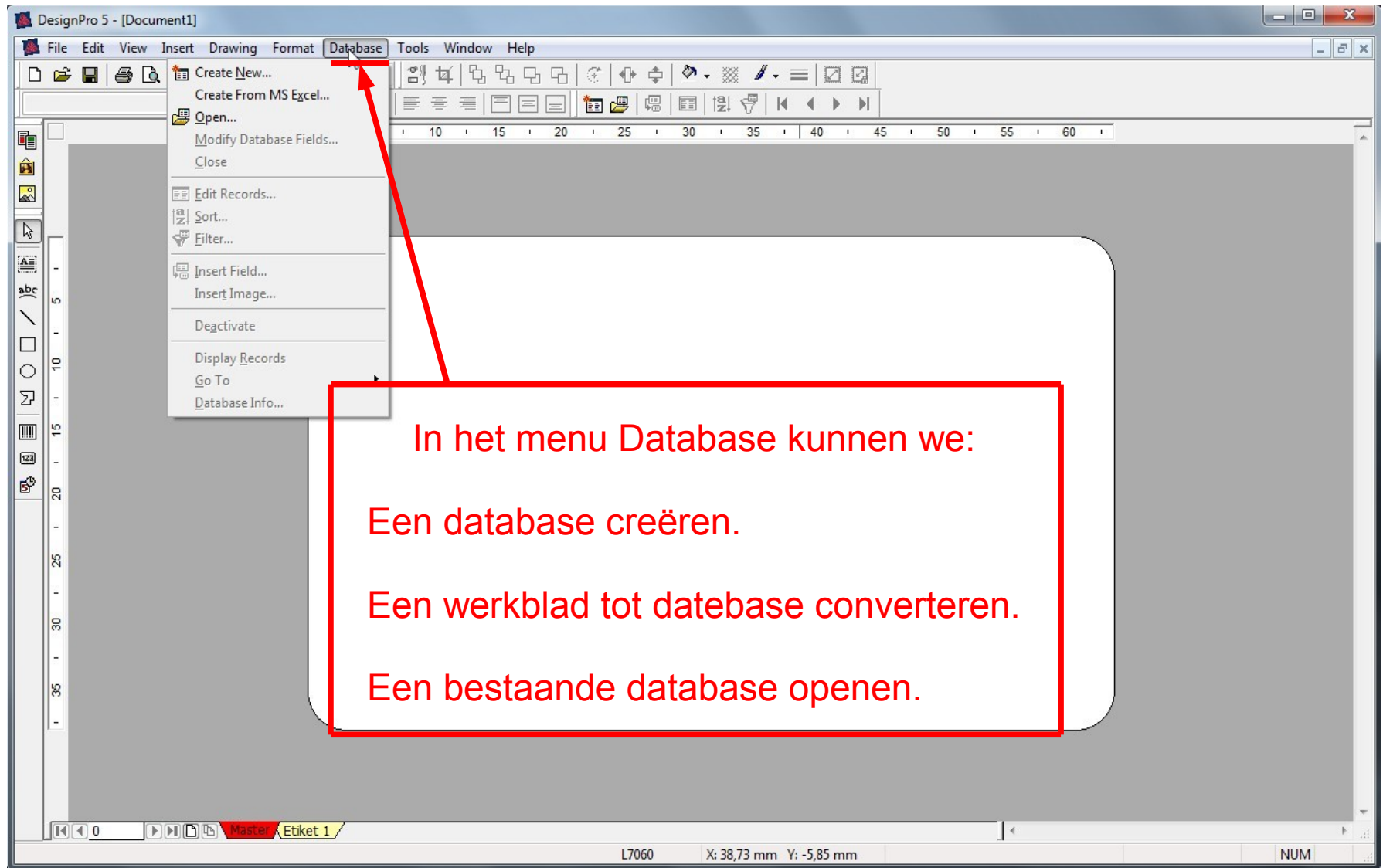

Open de database.

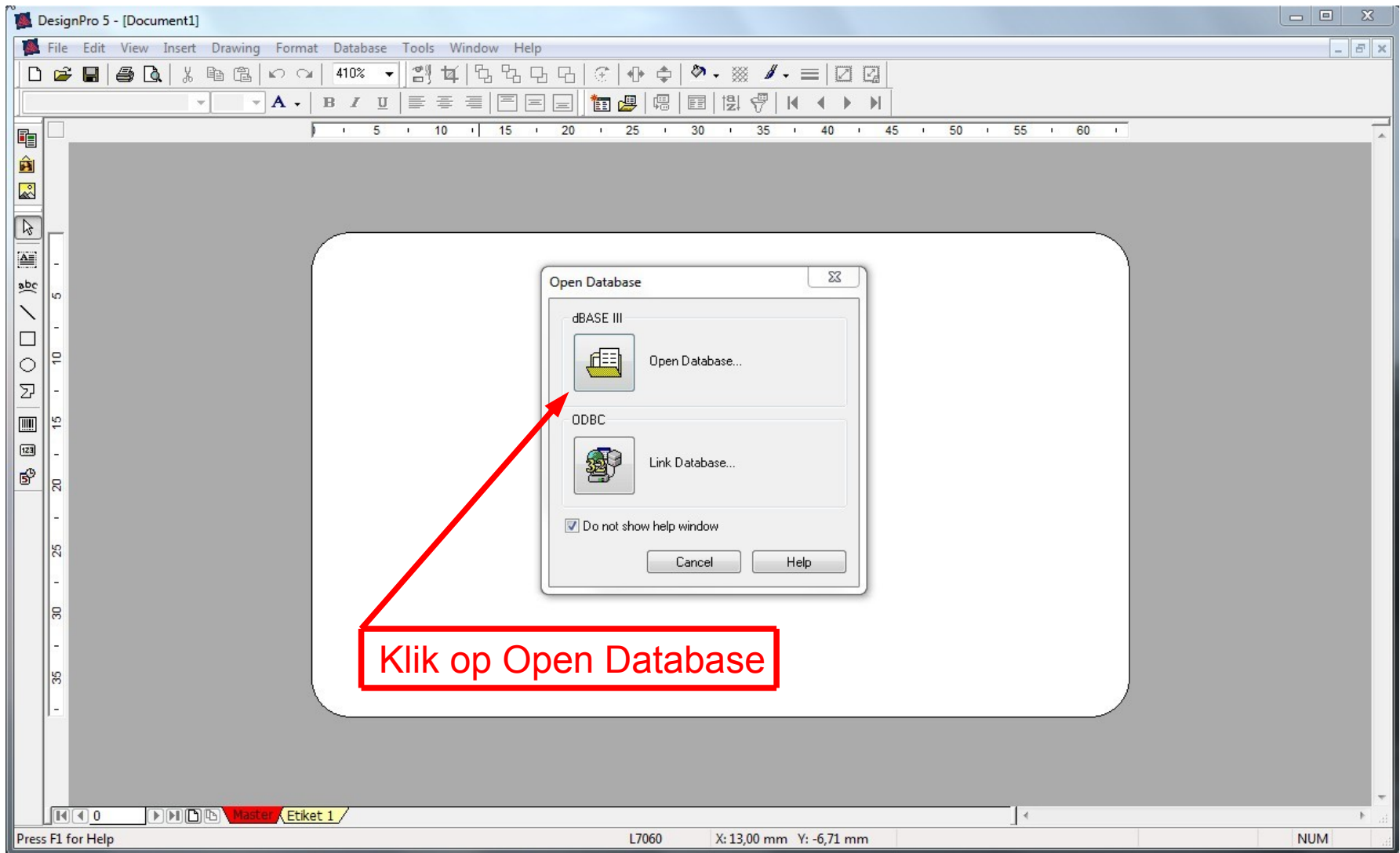

Database selecteren.

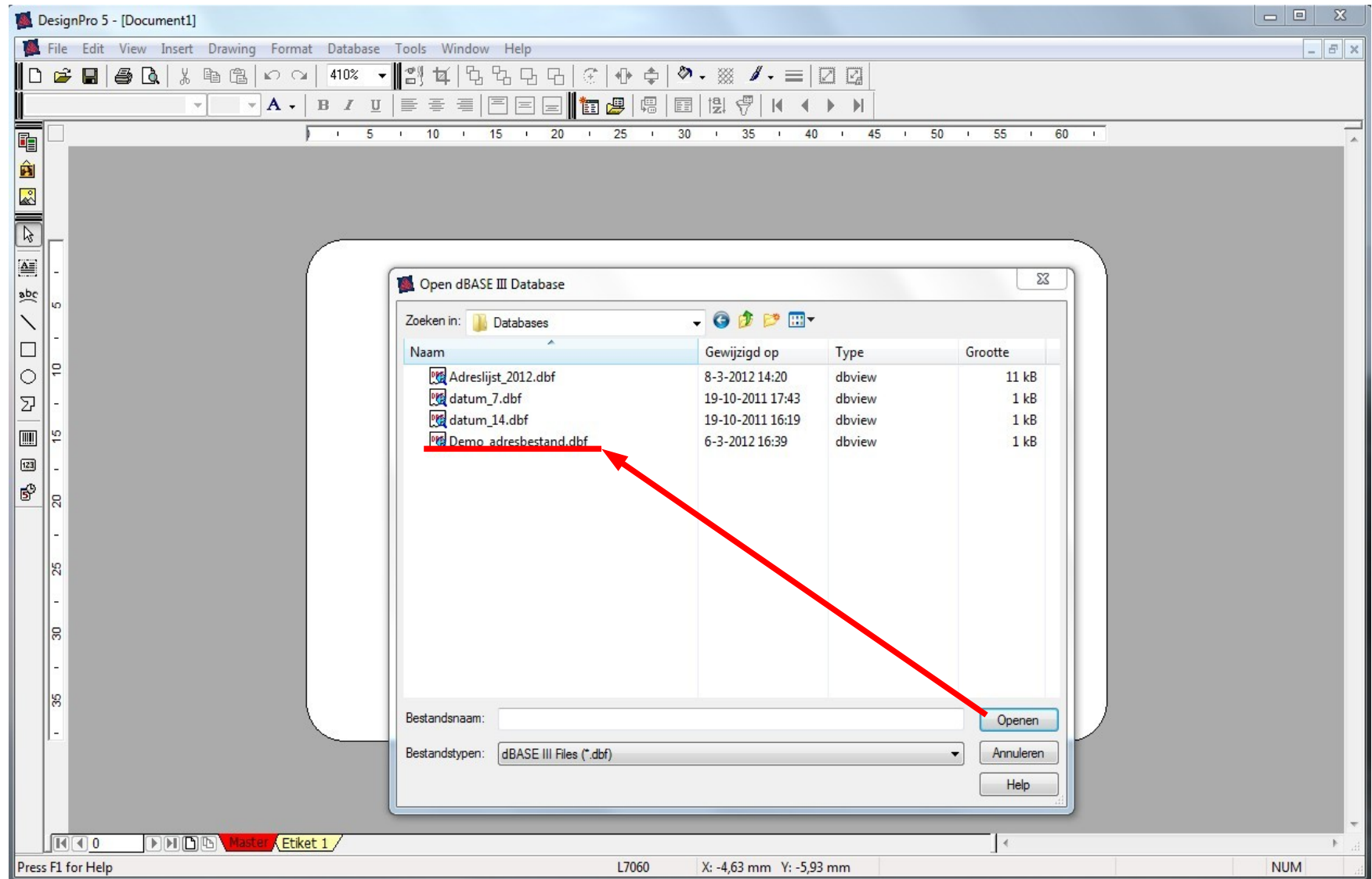

Datavelden van de database zichtbaar maken.

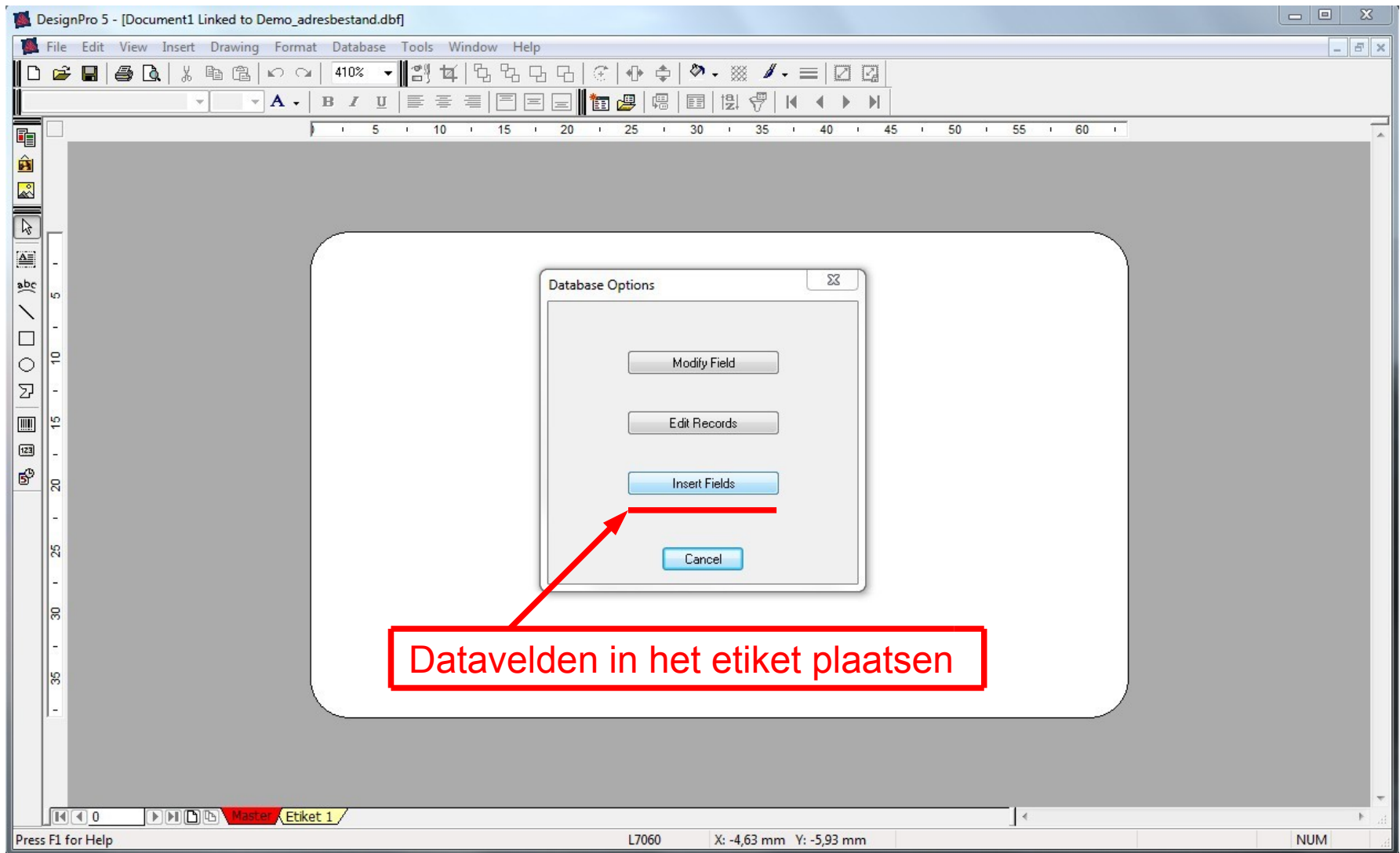

Datavelden in het etiket plaatsen.

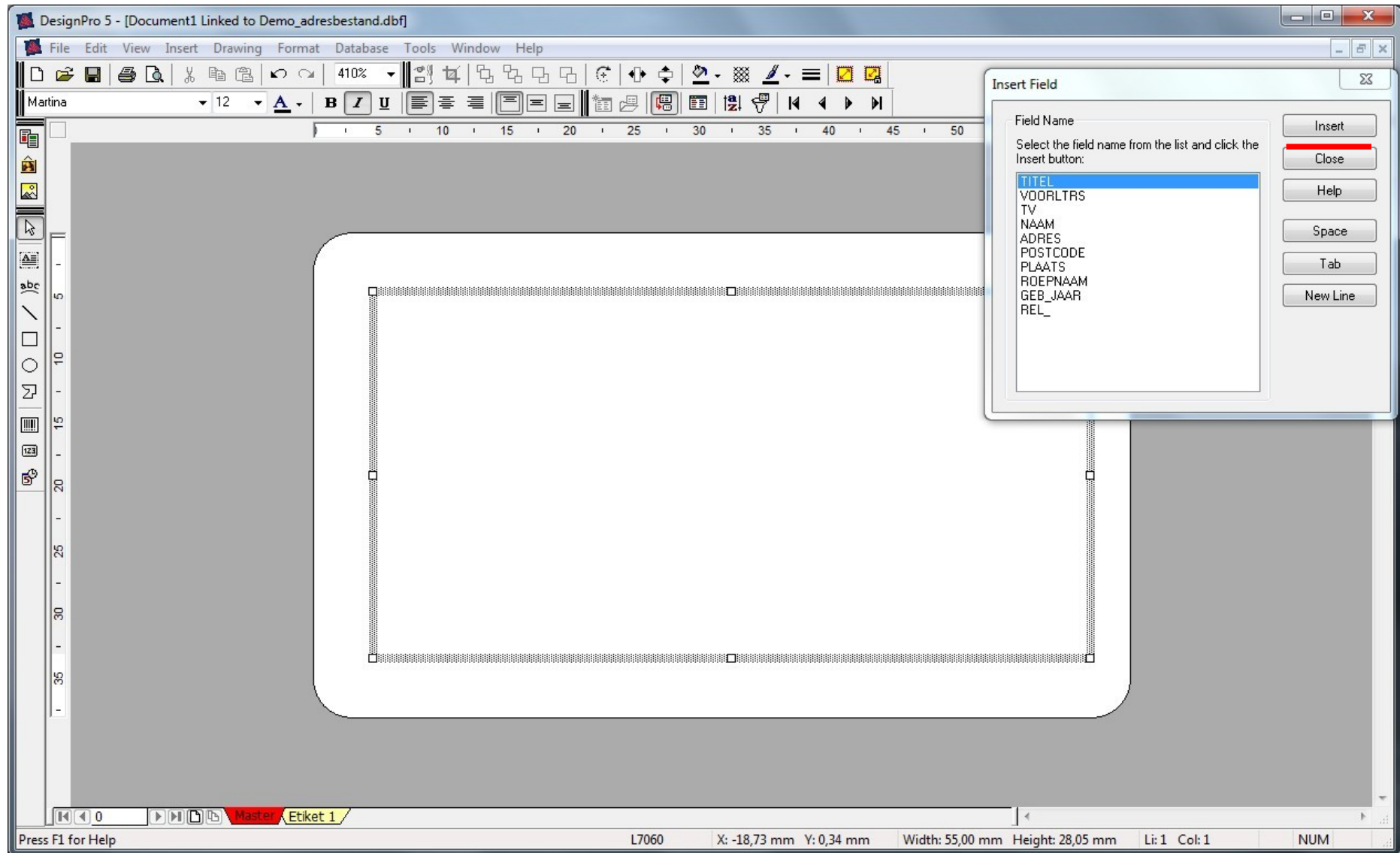

Datavelden geplaatst.

The screenshot shows the DesignPro 5 software interface. The main window displays a label design with the following text in a stylized font:

TITEL VOORLTRS TV NA
ADRES
POSTCODE PLAATS

An "Insert Field" dialog box is open on the right side of the screen. It contains a list of field names with "ROEPNAAM" selected. The dialog box has the following text and buttons:

Field Name
Select the field name from the list and click the Insert button:

- TITEL
- VOORLTRS
- TV
- NAAM
- ADRES
- POSTCODE
- PLAATS
- ROEPNAAM**
- GEB_JAAR
- REL_

Buttons: Insert, Close, Help, Space, Tab, New Line

The status bar at the bottom of the window shows: Press F1 for Help, L7060, X: -18,73 mm Y: -6,88 mm, Width: 55,00 mm Height: 28,05 mm, Li: 1 Col: 1, NUM

Print voorbeeld.

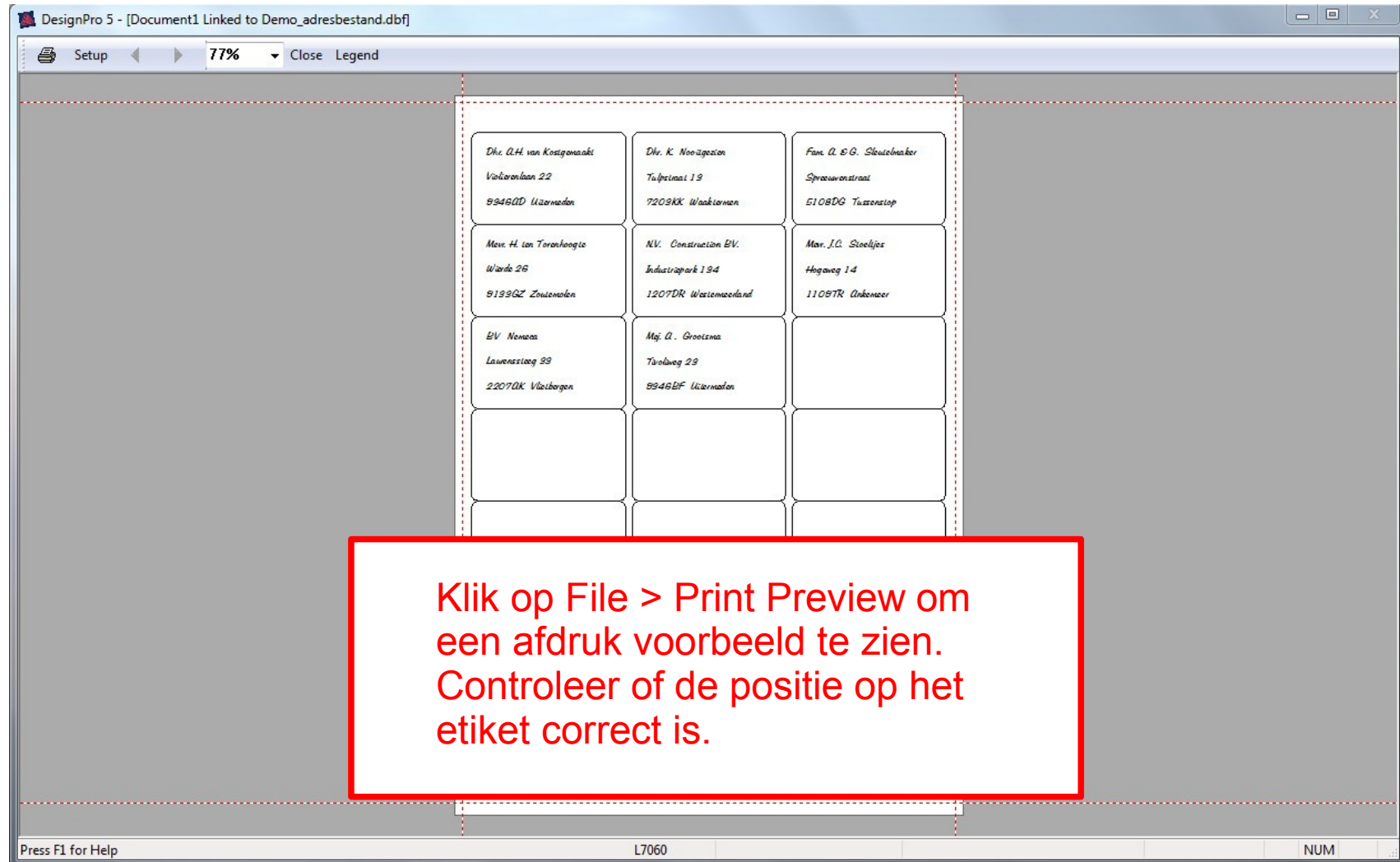

Print voorbeeld op 200%.

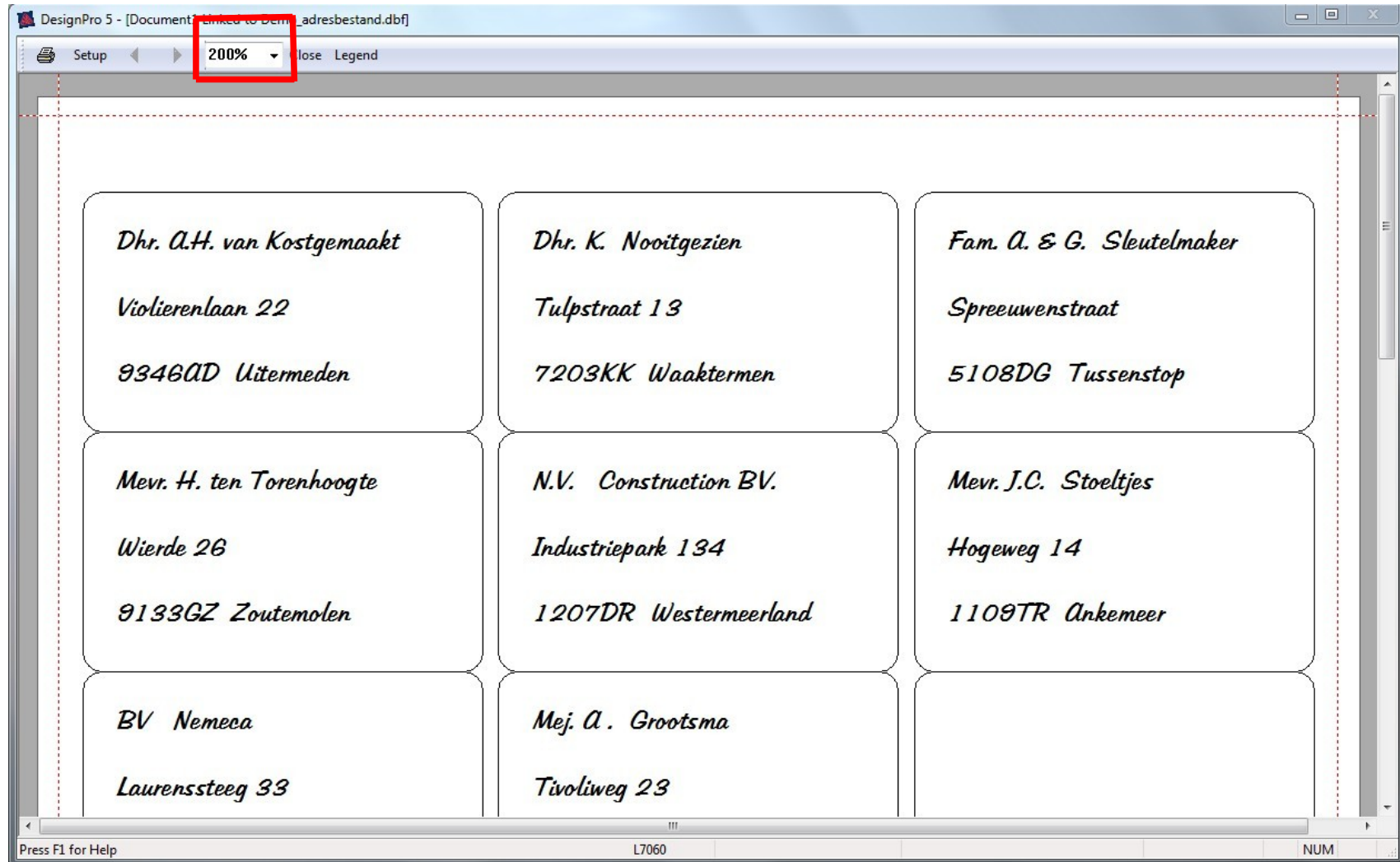

Adresbestand converteren naar het dBASE formaat.

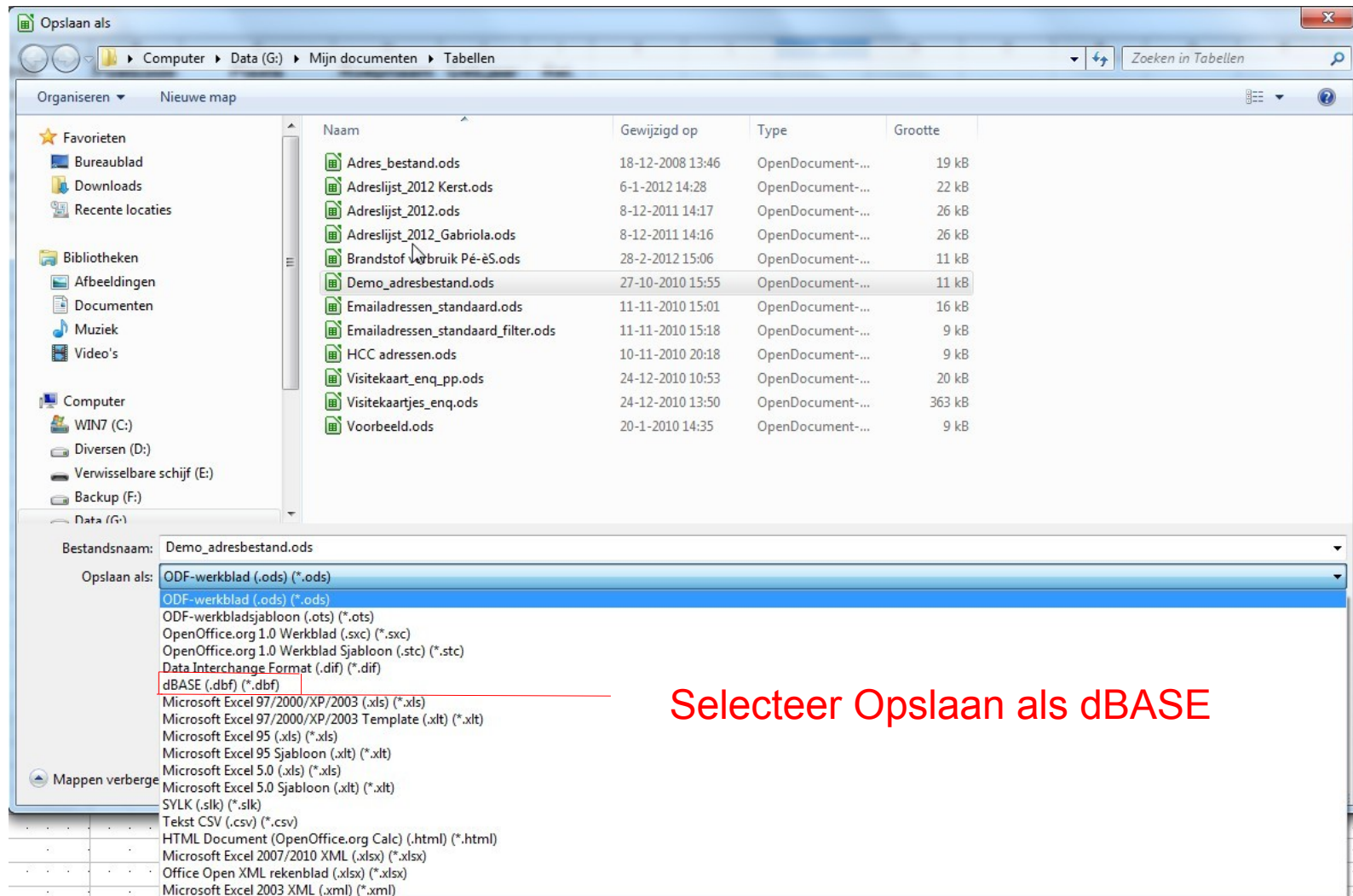

Vragen?